

JVC

DVD-AUDIO/VIDEO-SPIELER

XV-FA90BK/XV-FA92SL

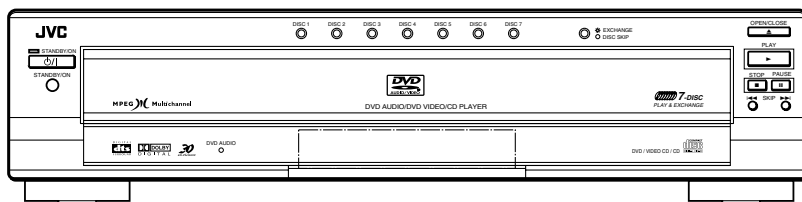
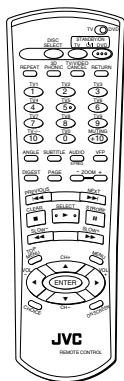

Video CD



MPEG Multichannel



BEDIENUNGSANLEITUNG

Einleitung	2
Grundlagen	6
Vor der ersten Benutzung	17
Grundbetrieb	26
Fortgeschrittener Betrieb	32
Wiedergabe von MP3-Discs	54
Grundeinstellungen	57
Weitere Informationen	67

For Customer Use:

Enter below the Model No. and Serial No. which are located on the rear, bottom or side of the cabinet. Retain this information for future reference.

Model No. _____

Serial No _____

Warnung, Achtung und sonstige Hinweise

Achtung: STANDBY/ON \odot /I-Schalter !

Ziehen Sie den Netzstecker ab, um die Stromversorgung vollständig auszuschalten (die Leuchte STANDBY/ON schaltet sich aus).

Die Stromversorgung wird unabhängig davon, in welcher Stellung sich der Schalter STANDBY/ON \odot /I befindet, nicht unterbrochen.

- Wenn sich die Anlage im Bereitschaftsbetrieb befindet, leuchtet die Anzeigeleuchte STANDBY/ON rot.
- Wenn die Anlage eingeschaltet ist, leuchtet die Anzeigeleuchte STANDBY/ON grün.

Die Stromversorgung kann per Fernsteuerung ein- und ausgeschaltet werden.

ACHTUNG

Zur Verhinderung von elektrischen Schlägen, Brandgefahr, usw:

1. Keine Schrauben lösen oder Abdeckungen entfernen und nicht das Gehäuse öffnen.
2. Dieses Gerät weder Regen noch Feuchtigkeit aussetzen.

ACHTUNG

- Blockieren Sie keine Belüftungsschlitze oder -bohrungen. (Wenn die Belüftungsöffnungen oder -löcher durch eine Zeitung oder ein Tuch etc. blockiert werden, kann die entstehende Hitze nicht abgeführt werden.)
- Stellen Sie keine offenen Flammen, beispielsweise angezündete Kerzen, auf das Gerät.
- Wenn Sie Batterien entsorgen, denken Sie an den Umweltschutz. Batterien müssen entsprechend den geltenden örtlichen Vorschriften oder Gesetzen entsorgt werden.
- Setzen Sie die Anlage nicht in einem Badezimmer oder an Orten ein, an denen Wasser verwendet wird. Stellen Sie auch keine Behälter, die mit Wasser oder anderen Flüssigkeiten gefüllt sind (beispielsweise Kosmetik- oder Medikamentenbehälter, Blumenvasen, Topfpflanzen, Tassen etc) auf diese Anlage.

Achtung: Angemessene Ventilation

Stellen Sie das Gerät zur Verhütung von elektrischem Schlag und Feuer und zum Schutz gegen Beschädigung wie folgt auf:

Vorderseite: Offener Platz ohne Hindernisse.

Seiten: Keine Hindernisse innerhalb 3 cm von den Seiten.

Oberseite: Keine Hindernisse innerhalb 5 cm von der Oberseite.

Rückseite: Keine Hindernisse innerhalb 15 cm von der Rückseite.

Unterseite: Keine Hindernisse. Auf eine ebene Oberfläche stellen.

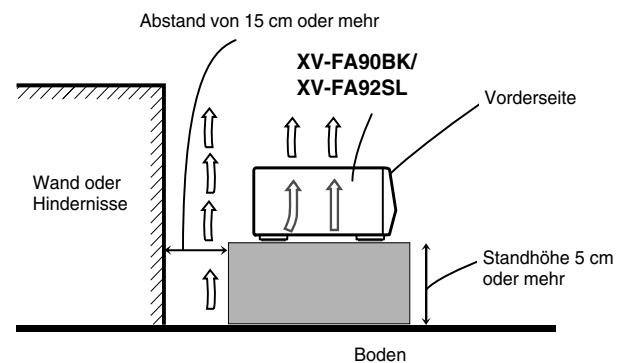

WICHTIGER HINWEIS FÜR LASER-PRODUKTE

ANBRINGUNGSORTE FÜR LASER-PRODUKTE

① KLASSIFIKATIONSETIKETTE AN DER RÜCKSEITE

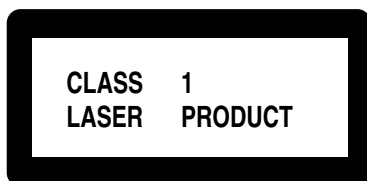

② WARNETIKETTE IM GERÄTEINNEREN

CAUTION: Invisible laser radiation when open and interlock failed or defeated. AVOID DIRECT EXPOSURE TO BEAM. (e)	VARNING: Osynlig laserstrålning när denna del är öppnad och spärrar är urkopplad. Betrakta ej strålen. (s)	ADVARSEL: Usynlig laserstrålning ved åbning, når sikkerhedsafbrydere er ude af funktion. Undgå udsættelse for stråling (d)	VARO: Avattaessa ja suo- jalukitus ohitettaessa olet alltiina näkymättömälle lasersäteilylle. Älä katso säteeseen. (f)
--	---	---	---

1. LASER-PRODUKT DER KLASSE 1
2. **GEFAHR:** Sichtbare Laserstrahlung bei Öffnung und fehlerhafter oder beschädigter Spre. Direkten Kontakt mit dem Strahl vermeiden!
3. **ACHTUNG:** Das Gehäuse nicht öffnen. Das Gerät enthält keinerlei Teile, die vom Benutzer gewartet werden können. Überlassen Sie Wartungsarbeiten bitte qualifizierten Kundendienst-Fachleuten.

Inhalt

Einleitung	Seite 2
Eigenschaften	2
Mitgeliefertes Zubehör	3
Hinweise zur Bedienungsanleitung	4
Hinweise zur Handhabung	5
Grundlagen	Seite 6
Namen der Teile und Bedienungselemente	6
Gerätevorderseite	6
Anzeigefenster	7
Fernbedienung	8
Geräterückseite	10
Bedienungsprinzip	11
Bildschirmmenüs	11
Schutz des Monitors vor Einbrennen [BILDSCHIRMSCHONER]	13
Bildschirmanzeige-Symbole	14
Verwendung der Zahlentasten	14
Grundwissen über Discs	15
Abspielbare Disc-Typen	15
Audioformate	15
Aufbau der Discs	16
Vor der ersten Benutzung	Seite 17
Anschlüsse	17
Vor dem Vornehmen der Anschlüsse	17
Anschließen an einen herkömmlichen Fernseher	17
Anschließen an einen Fernseher mit SCART-Eingang	18
Anschließen an einen Audioverstärker oder Receiver	19
Anschließen an einen Verstärker oder Receiver mit 5.1-Kanal-Eingängen	20
Anschließen an ein Audiogerät mit Digitaleingang	21
Anschließen des Netzkabels	22
Verwenden der Fernbedienung	22
Einlegen der Batterien in die Fernbedienung	22
Fernbedienungssensor	23
Verwendung der Fernbedienung für den Fernsehbetrieb	24
Grundbetrieb	Seite 26
Ein- und Ausschalten des Geräts	26
Einlegen und Entnehmen von Discs	26
Grundlegende Wiedergabe	28
Starten der Wiedergabe	28
Abbrechen der Wiedergabe	29
Zeitweiliges Anhalten der Wiedergabe	29
Schnellwiedergabe in Vorwärts- und Rückwärtsrichtung	29
Vor-/Rückgriff zum Anfang einer Szene oder eines Songs	30
Wechseln der Discs während der Wiedergabe [PLAY EXCHANGE] (Wiedergabe und Austausch)	30
Fortsetzen der Wiedergabe	31
Zum Speichern der Stelle der Unterbrechung	31
Zum Fortsetzen der Wiedergabe	31
Fortgeschrittener Betrieb	Seite 32
Wiedergabe ab einer bestimmten Stelle auf der Disc	33
Zugriff auf eine Szene über das DVD-Menü	33
Zugriff auf eine Szene über das Menü einer Video-CD mit PBC	33
Direkter Zugriff auf einen Anfang mit den Zahlentasten	34
Zugriff auf den gewünschten Anfang mit ◀◀ oder ▶▶	35
Zugriff auf Kapitel/Spur über das Bildschirmmenü [KAP.-SUCHE/SPUR-SUCHE]	35
Spielzeitzugriff innerhalb eines Titels oder einer Spur [ZEITSPRUNG]	36
Zugriff auf eine Szene über die Anfangsszenen- Übersicht [DIGEST]	37
Wiedergabe-Spezialfunktionen	38
Einzelbildschaltung	38
Anzeige einer Standbildfolge [STROBE]	38
Wiedergabe in Zeitlupe [SLOW]	38
Aufzoomen und Auszoomen [ZOOM]	39
Ändern der Wiedergabe-Reihenfolge	40
Wiedergabe in vorgewählter Reihenfolge [PROGRAMM]	40
Wiedergabe in zufallsgesteuerter Reihenfolge [RANDOM]	41
Wiederholte Wiedergabe	42
Wiederholung der laufenden Wahl oder aller Spuren [WIEDERH.]	42
Wiederholung eines beliebigen Abschnitts [A-B WIEDERH.]	43
Wählen eines DVD VIDEO-Blickwinkels	44
Wählen des Blickwinkels über den normalen Bildschirm [ANGLE]	44
Wählen des Blickwinkels aus der Übersicht [ANGLE]	45
Ändern von Sprache und Ton	46
Wählen der Untertitelsprache [SUBTITLE]	46
Wählen von Audiosprache oder Klang [AUDIO]	47
Verschiedene Funktionen	48
Anpassen des Bildcharakters [VFP]	48
Für simulierten Surround-Klang [3D PHONIC]	49
Abrufen der Spielzeitdaten [ZEITWAHL]	50
Wählen eines Standbilds von einer DVD AUDIO-Disc [PAGE]	51
Abspielen der Bonusgruppe einer DVD AUDIO-Disc	52
Helligkeitsregelung des Anzeigefensters	52
Überprüfen der Abtastfrequenz	53
Wiedergabe von MP3-Discs	Seite 54
Über MP3-Discs	54
Bedienung	54
Grundbetrieb	54
Angaben der gewünschten Gruppe und Spur	55
Wiederholte Wiedergabe	56
Grundeinstellungen	Seite 57
Wahl der bevorzugten Einstellungen	57
Ändern von Grundeinstellungen	57
Grundeinstellungen für Sprache und Anzeige	57
Audio- und andere Grundeinstellungen	59
Lautsprechereinstellungen	62
Begrenzung der Wiedergabe durch Kinder	64
Voreinstellen der Kindersicherung [KINDERSICHERUNG]	64
Ändern der Einstellungen [KINDERSICHERUNG]	65
Zeitweiliges Freigeben der Kindersicherung [KINDERSICHERUNG]	66
Weitere Informationen	Seite 67
Handhabung und Pflege der Discs	67
Störungssuche	68
Technische Daten	69
Tabelle der Sprachen und ihrer Abkürzungen	Anhang A
Ländercode-Liste für Kindersicherung	Anhang B

Eigenschaften

Dieses Gerät eignet sich zum Abspielen von DVD VIDEO- und DVD AUDIO-Discs, Audio-CDs und Video-CDs.

Bildfunktionen

■ Bildwiedergabe-Spezialfunktionen

Das Gerät bietet folgende Bildwiedergabe-Spezialfunktionen: Strobo, Einzelbildschaltung, Zoom und Zeitlupe.

■ Blickwinkelfunktion*

Bei entsprechend bespielten DVD VIDEO-Discs stehen verschiedene Kamerablickwinkel zur Auswahl.

■ VFP-Funktion (Video Fine Processor)

Sie können den Bildcharakter an die Art der Inhalte, den Bildton oder an Ihre bevorzugten Einstellungen anpassen.

■ Kindersicherung*

Bei DVD VIDEO-Discs mit Szenen, die für Kinder ungeeignet sind, wie z. B. Filme für Erwachsene oder gewalttätige Passagen, können Sie die Wiedergabe ggf. begrenzen.

Audiofunktionen

■ Hohe digitale Klangqualität

Unterstützung folgender Audioformate für DVD AUDIO: hohe Abtastfrequenzen bis 192 kHz, lineares PCM-Multichannel-Format, Auflösung bis 24 Bit und MLP sowie die Audioformate für DVD VIDEO (z. B. Dolby Digital 5.1-Kanal, MPEG Multichannel und DTS).

• DOLBY DIGITAL

Ein Surround-Audio-Format mit sechs Kanälen. Da es sich bei einem der sechs Kanäle, dem Subwoofer-Kanal, um einen Ergänzungskanal handelt, wird dieses Format als 5.1-Kanal-System bezeichnet.

• DTS (Digital Theater Systems)

Ein Surround-Audio-Format, das wie Dolby Digital sechs (5.1) Kanäle bietet. Da die Komprimierungsrate geringer ist als bei Dolby Digital, ermöglicht es einen größeren Dynamikbereich und eine bessere Kanaltrennung.

• MPEG-Multichannel

Ein Surround-Audio-Format, das sowohl das erweiterte 7.1-Kanal-Format (selten im Privatbereich eingesetzt) als auch das 5.1-Kanal-Format unterstützt.

• MLP (Meridian Lossless Packing)

Ein Format für DVD AUDIO mit einer Komprimierungsrate von ca. 2:1, bei dem das PCM-Signal vom (in allen DVD AUDIO-Spielern erforderlichen) MLP-Decoder komplett neu erstellt wird. Dieses Format unterstützt bis zu 192 kHz/24 Bit.

• Linear PCM

Unkomprimiertes digitales Audio-Format, das für CDs und in der Regel für Studio-Master-Aufnahmen verwendet wird.

DVD AUDIO unterstützt 6 Kanäle bei Abtastraten von 48/96/192 kHz (sowie 44,1/88,2/176,4 kHz) und Auflösungen von 16/20/24 Bit, und DVD VIDEO unterstützt 2 Kanäle bei Abtastraten von 48/96 kHz und Auflösungen von 16/20/24 Bit.

Audio-CD/Video-CD ist auf 2 Kanäle und 44,1 kHz mit 16 Bit beschränkt.

■ Multichannel-Audioausgänge

Analoge Multichannel-Audioausgänge (5.1) sowie digitale PCM/Bitstream-Audioausgänge.

■ 3D PHONIC-Funktion

Mit dieser Funktion können Sie simulierten Surround-Klang über eine Zweikanal-Stereoanlage genießen.

Sonstige Funktionen

■ Multi-Disc-Lade und Endloswiedergabe

Sie können bis zu 7 Discs in die Disc-Lade legen und diese fortlaufend abspielen.

■ Wiedergabe von MP3-Discs

Dieses Gerät kann im MP3-Format aufgenommene CDs abspielen. (In dieser Bedienungsanleitung werden diese Discs als MP3-Discs bezeichnet.)

■ Wiedergabe von CD-Rs/CD-RWs

Sie können im Audio-CD-Format aufgenommene CD-RWs und im Audio-CD-, Video-CD- oder MP3-Format aufgenommene CD-Rs wiedergeben.

■ Untertitel und Ton in mehreren Sprachen*

Sie können die Sprache für Untertitel und Ton aus den auf der DVD VIDEO-Disc aufgezeichneten Sprachen wählen.

■ Bedienung über Anzeige auf dem Bildschirm

Die praktischen Einblendungen auf dem Bildschirm gewährleisten einfache Bedienung.

Mit einem Sternchen (*) gekennzeichnete Funktionen stehen nur bei DVD VIDEO-Discs zur Verfügung, die mit der jeweiligen Funktion kompatibel sind.

Mitgeliefertes Zubehör

- Audio/Video-Kabel (x 1)

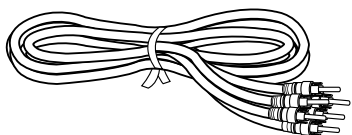

- S-Video-Kabel (x 1)

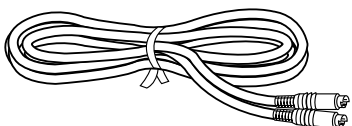

- Audio-Kabel (x 2)

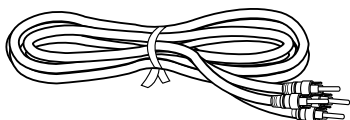

- Fernbedienung (x 1)

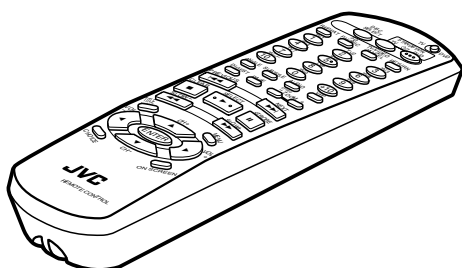

- R6P(SUM-3)/AA(15F)-Batterien (x 2)

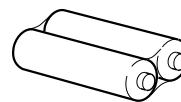

- Bedienungsanleitung (x 1)

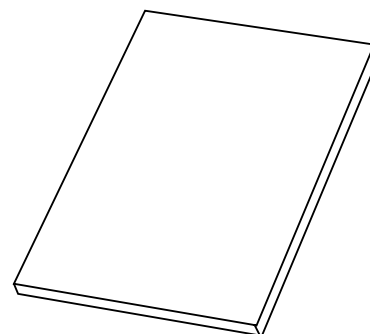

- Netzkabel (x 1)

Hinweise zur Bedienungsanleitung

- Beachten Sie die folgenden Hinweise zum Aufbau dieser Bedienungsanleitung.
- Dieses Gerät kann im MP3-Format aufgenommene CD-Rs abspielen. (In dieser Bedienungsanleitung werden diese Discs als MP3-Discs bezeichnet.)
- Informationen zum Einsatz von MP3-Discs finden Sie unter "MP3-Disc-Wiedergabe" ab Seite 54. Die Angaben in den anderen Abschnitten dieser Bedienungsanleitung beziehen sich in der Regel nicht auf die Wiedergabe von MP3-Discs.

Wählen des Blickwinkels aus der Übersicht [ANGLE]



Diese Symbole stehen jeweils für die bei der Bedienung verwendbaren Disc-Typen.

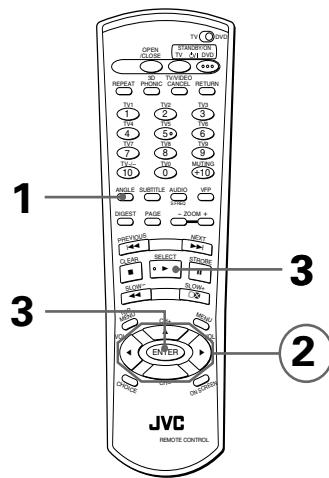

Diese Zahl steht für den bzw. die nachfolgenden Prozedurschritt(e), bei denen die Tasten verwendet werden. Sie können auch die entsprechenden Tasten an der Gerätevorderseite verwenden, sofern verfügbar.

- Bei DVD VIDEO-Wiedergabe

Die Zahl steht für den jeweiligen Prozedurschritt.

1 Halten Sie die Taste ANGLE mindestens eine Sekunde lang gedrückt.

Auf dem Bildschirm erscheint eine Übersicht mit bis zu neun Kamerawinkeln.

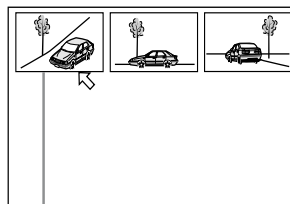

Gewählter Kamerawinkel

2 Wählen Sie mit dem Steuertasten ▲/▼/◀/▶ den gewünschten Winkel.

3 Drücken Sie ENTER oder ►.

Das Gerät startet die Wiedergabe in voller Bildgröße mit dem gewählten Blickwinkel.

Die Bezeichnungen der Tasten an der Fernbedienung (oder an der Gerätevorderseite) sind jeweils in Großbuchstaben geschrieben.

Weitere geeignete Prozeduren usw.

HINWEISE

- Wenn in Schritt 1 auf dem Bildschirm erscheint: Die derzeitige Szene ist nicht aus mehreren Blickwinkeln aufgezeichnet.
- Während der obigen Bedienung ist der Ton stummgeschaltet.

Hinweise zur Handhabung

Wichtige Hinweise

Aufstellung des Geräts

- Wählen Sie einen Platz, der eben, trocken und nicht zu heiß oder zu kalt ist (zwischen 5 °C und 35 °C).
- Lassen Sie einen ausreichenden Abstand zwischen Gerät und Fernseher.
- Verwenden Sie das Gerät nicht an Orten, an denen es Vibrationen ausgesetzt ist.

Netzkabel

- Fassen Sie das Netzkabel nicht mit nassen Händen an!
- Wenn das Netzkabel an eine Netzsteckdose angeschlossen ist, wird ständig eine kleine Menge Strom (2,7 W) verbraucht.
- Ziehen Sie beim Herausziehen des Netzsteckers aus der Netzsteckdose immer am Stecker und nicht am Kabel.

Zur Vermeidung von Fehlfunktionen des Geräts

- Das Gerät enthält keine vom Benutzer zu wartenden Teile. Wenn ein Problem auftritt, ziehen Sie den Netzstecker und wenden Sie sich an Ihren Händler.
- Führen Sie keine Metallgegenstände in das Gerät ein.
- Verwenden Sie keine auf dem Markt erhältlichen Discs mit nicht standardgemäßer Form, da das Gerät durch diese beschädigt werden könnte.
- Verwenden Sie keine Discs mit Klebestreifen, Aufklebern oder Klebstoff darauf, da hierdurch das Gerät beschädigt werden kann.

Zum Urheberrecht

- Bitte beachten Sie beim Überspielen von DVD AUDIO-, DVD VIDEO- und MP3-Discs sowie Audio-CDs und Video-CDs das in Ihrem Land geltende Urheberrecht. Das Aufnehmen von urheberrechtlich geschütztem Material kann gegen das Urheberrecht verstoßen.

Zum Kopierschutzsystem

- DVD VIDEO-Discs sind durch ein Kopierschutzsystem geschützt. Wenn Sie das Gerät direkt an einen Videorecorder anschließen, wird das Kopierschutzsystem aktiviert und das Bild möglicherweise nicht korrekt wiedergegeben.

Sicherheitsmaßnahmen

Vermeiden Sie Eindringen von Feuchtigkeit, Wasser und Staub

Verwenden Sie das Gerät nicht an feuchten oder staubigen Orten.

Vermeiden Sie hohe Temperaturen

Setzen Sie das Gerät nicht direkter Sonneneinstrahlung aus und stellen Sie es nicht in der Nähe von Heizgeräten auf.

Wenn Sie nicht zu Hause sind

Wenn Sie verreisen oder aus anderen Gründen längere Zeit abwesend sind, ziehen Sie den Stecker des Netzkabels aus der Steckdose.

Führen Sie keine Fremdkörper in das Gerät ein

Stecken Sie keine Objekte wie Draht, Haarnadeln, Münzen o. Ä. in das Gerät.

Halten Sie die Lüftungsschlitze frei

Bei blockierten Lüftungsschlitzen kann das Gerät beschädigt werden.

Pflege des Gehäuses

Verwenden Sie zum Reinigen des Gehäuses einen weichen Lappen und befolgen Sie die entsprechenden Anweisungen für chemisch behandelte Lappen. Verwenden Sie nicht Benzol, Verdünnungsmittel oder sonstige organische Lösungsmittel bzw. Desinfektionsmittel. Diese Mittel können Verformungen und Verfärbungen verursachen.

Wenn Wasser in das Gerät gelangt

Schalten Sie den Hauptschalter aus, ziehen Sie den Netzstecker und wenden Sie sich dann bitte an den Händler, bei dem Sie das Gerät gekauft haben. Bei Weiterbenutzung in diesem Zustand besteht Feuer- und Stromschlaggefahr.

Dieses Produkt umfasst einen Kopierschutz, der durch US-Patente und sonstige Rechte am geistigen Eigentum im Besitz der Macrovision Corporation und anderer Rechtsinhaber geschützt ist. Die Verwendung dieser Kopierschutz-Technologie bedarf der Genehmigung durch die Macrovision Corporation und ist, wenn nicht ausdrücklich anderweitig durch die Macrovision Corporation genehmigt, auf Heimwiedergabe und andere eingeschränkte Wiedergabezwecke begrenzt. Reverse Engineering und Disassemblieren verboten.

In Lizenz von Dolby Laboratories hergestellt.

„Dolby“, „MLP Lossless“ und das Doppel-D-Symbol sind Warenzeichen von Dolby Laboratories.

Vertrauliche, bisher unveröffentlichte Arbeiten. Copyright 1992-1998 Dolby Laboratories. Alle Rechte vorbehalten.

Hergestellt unter Lizenz von Digital Theater Systems, Inc.; US-Pat. Nr. 5.451.942 und andere weltweite Patente erteilt oder beantragt. „DTS“ und „DTS Digital Surround“ sind Warenzeichen von Digital Theater Systems, Inc.

© 1996 Digital Theater Systems, Inc. Alle Rechte vorbehalten.

Namen der Teile und Bedienungselemente

Näheres erfahren Sie jeweils auf den in Klammern angegebenen Seiten.

Gerätevorderseite

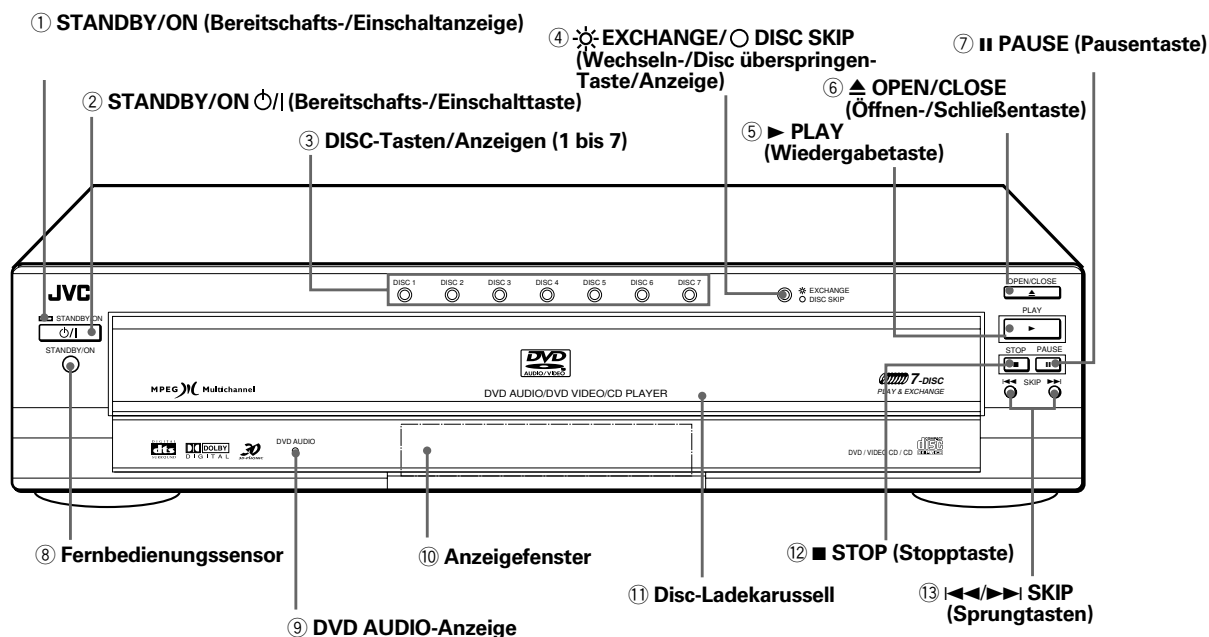

① **STANDBY/ON (Bereitschafts-/Einschaltanzeige) (26)**
Leuchtet rot, wenn das Netzkabel angeschlossen ist und sich das Gerät im Standby-Modus befindet. Wenn das Gerät eingeschaltet wird, leuchtet die STANDBY-Anzeige grün.

② **STANDBY/ON (Bereitschafts-/Einschalttaste) (26)**
Ein- und Ausschalten des DVD-Geräts (Bereitschaft).

③ **DISC-Tasten/Anzeigen (1 bis 7) (28)**
Wählen Sie eine auf dem Karussell befindliche Disc aus, indem Sie auf die entsprechende Taste drücken. Die Anzeigen auf den Tasten geben den aktuellen Status der jeweiligen Disc bzw. Disc-Lade wieder.

④ **EXCHANGE/ DISC SKIP (Wechseln-/Disc überspringen-Taste/Anzeige) (26, 27, 30)**
Diese Taste ist mit zwei Funktionen belegt. Wenn die Anzeige leuchtet, wird durch Drücken der Taste die Wiedergabe- und Austausch-Funktion aktiviert. Ist die Anzeige aus, dreht sich durch Drücken der Tasten das Karussell.

- Wenn das Disc-Ladekarussell während der Wiedergabe geschlossen wird, wird durch Drücken der Taste die Wiedergabe- und Austausch-Funktion aktiviert und das Karussell öffnet sich.
- Wird das Disc-Ladekarussell während der Wiedergabe geöffnet, dreht sich das Karussell bei jedem Drücken der Taste zu einer anderen Lade, wobei die aktuell wiedergegebene Disc übersprungen wird.
- Wenn das Karussell beim Anhalten offen ist, dreht es sich bei jedem Drücken der Taste im Uhrzeigersinn zur jeweils übernächsten Lade.

⑤ **PLAY (Wiedergabetaste) (28, 33, 45)**
Startet die Wiedergabe. Dient auch als Wahl-taste (SELECT) für PBC bei Video-CDs.

- ⑥ **▲ OPEN/CLOSE (Öffnen-/Schließentaste) (26, 27)**
Zum Öffnen und Schließen des Karussells. Diese Taste kann auch im Wiedergabe- und Austausch-Modus verwendet werden.
- ⑦ **⏸ PAUSE (Pausentaste) (29, 38, 54)**
Schaltet auf Wiedergabepause. Ferner kann diese Taste zur Anzeige einer in neun Bilder aufgelösten Standbildreihe verwendet werden (Strobo-Funktion).
- ⑧ **Fernbedienungssensor (23)**
Empfängt die Signale von der Fernbedienung.
- ⑨ **DVD AUDIO-Anzeige**
Leuchtet, wenn eine DVD AUDIO-Disc eingelegt ist.
- ⑩ **Anzeigefenster (7)**
Zeigt den aktuellen Status des Geräts an.
- ⑪ **Disc-Ladekarussell (26)**
Kann für bis zu 7 Discs verwendet werden.
- ⑫ **■ STOP (Stopptaste) (29, 54)**
Anhalten der Wiedergabe.
- ⑬ **⏮/⏭ SKIP (Sprungtasten) (29, 54)**
Zum Überspringen von Kapitel, Titel oder Spur. Wird auch für die Seitenwahl in den Menüs verwendet (für Video-CD).
Wenn Sie ⏮ oder ⏭ bei laufender Wiedergabe gedrückt halten, erfolgt Schnellwiedergabe rückwärts bzw. vorwärts. (Nicht bei MP3-Discs.)

Anzeigefenster

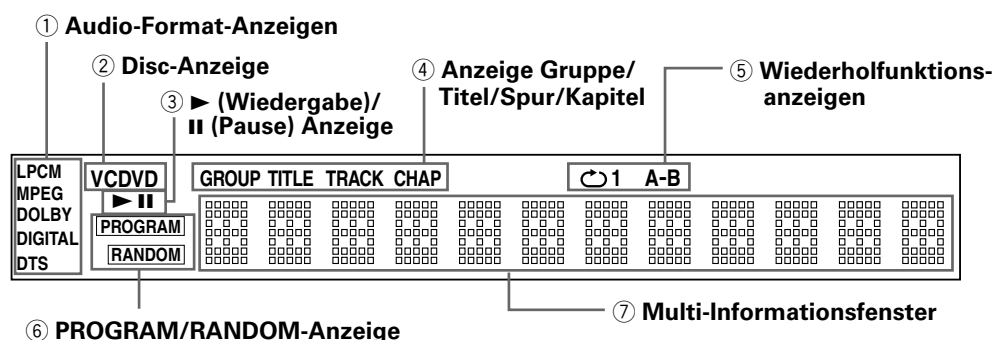

- ① **Audio-Format-Anzeigen**
Zeigen das zurzeit wiedergegebene Audio-Format an. Näheres erfahren Sie unter "Audioformate" auf Seite 15.
- ② **Disc-Anzeige**
Zeigt den Typ der in der aktuellen Lade befindlichen Disc an. Wenn eine DVD AUDIO-/DVD VIDEO-Disc eingelegt ist, wird "DVD" angezeigt. Ist eine Video-CD eingelegt, wird "VCD" angezeigt. Wenn eine Audio-CD eingelegt ist, wird "CD" angezeigt.
- ③ **▶ (Wiedergabe)/ ⏸ (Pause) Anzeige**
▶ oder ⏸ leuchtet bei der Wiedergabe bzw. im Pausemodus auf.
Bei angehaltener Disc leuchtet keine dieser Anzeigen auf.
- ④ **Anzeige Gruppe/Titel/Spur/Kapitel**
Je nach eingelegter Disc leuchten eine oder mehrere dieser Anzeigen auf.
- ⑤ **Wiederholungsfunktionsanzeigen**
Die Anzeige leuchtet entsprechend der aktivierten Wiederholungsfunktion auf.
- ⑥ **PROGRAM/RANDOM-Anzeige**
Hier leuchten die Kennungen der aktivierten Funktionen auf.
- ⑦ **Multi-Informationsfenster**
Zeigt die aktuelle(n) Gruppe(n) sowie die Titel-, Spur- oder Kapitelnummer(n) sowie Zeitdaten und Statusinformationen an.

Fernbedienung

Grundlagen

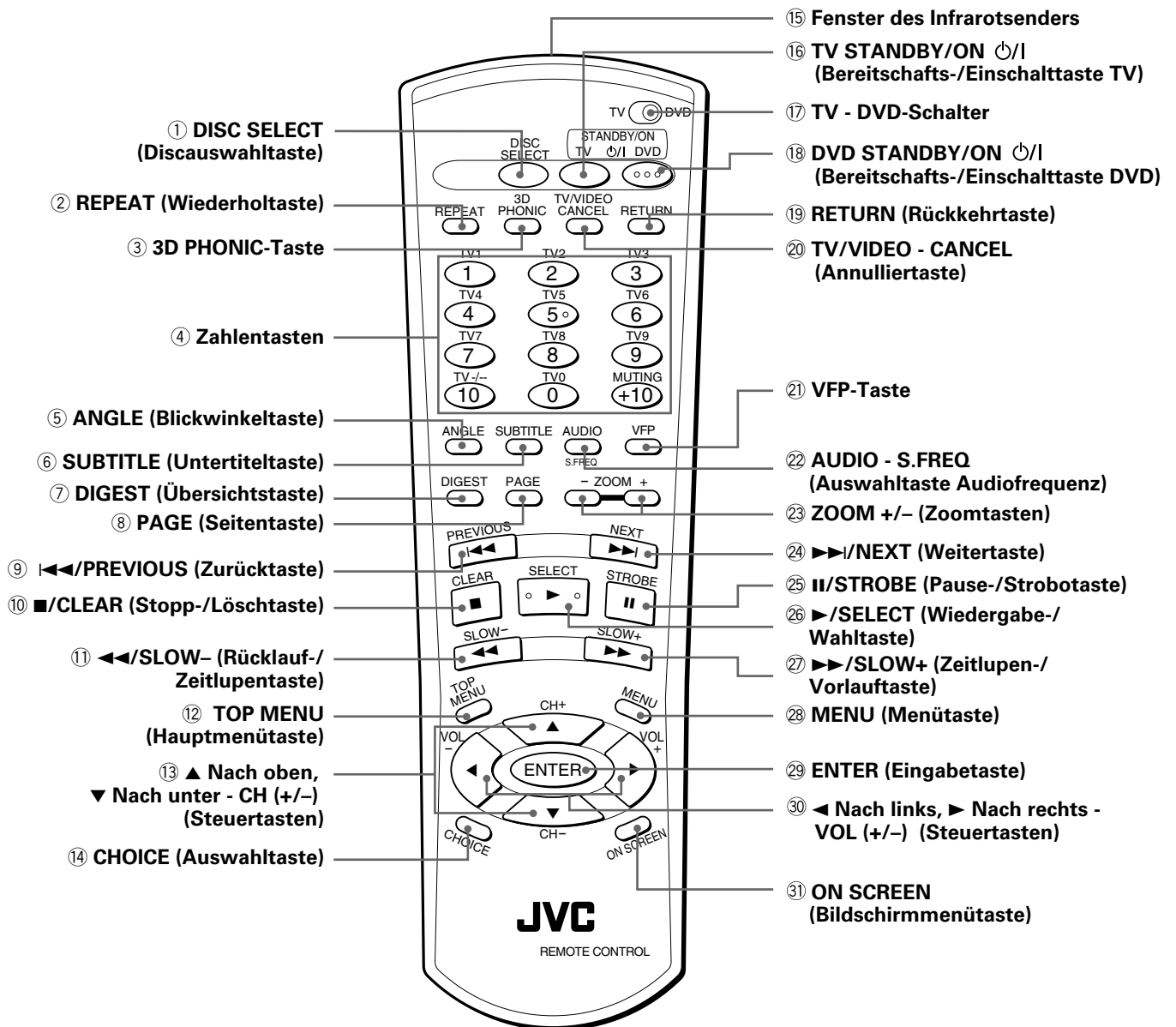

- ① **DISC SELECT (Discauswahl Taste) (14, 28)**
Durch Drücken dieser Taste und der entsprechenden Zahlentaste (1 bis 7) innerhalb von 5 Sekunden können Sie eine Disc zum Abspielen auswählen.
- ② **REPEAT (Wiederholtaste) (42, 56)**
Auswählen der Wiederholungsfunktion.
- ③ **3D PHONIC-Taste (49)**
Erzeugen eines simulierten Surround-Klangeffekts.
- ④ **Zahlentasten (14, 24)**
Ist der TV - DVD-Schalter auf DVD eingestellt, können Sie mit diesen Tasten eine Disc auswählen, einen Titel, ein Kapitel, eine Spur- oder Gruppenzahl angeben sowie eine Disc auswählen und die Zeit für die Zeitsprungfunktion eingeben.
Zusammen mit der DISC SELECT-Taste können diese Tasten auch zum Auswählen der Nummer einer wiederzugegebenden Disc verwendet werden.
Ist der TV - DVD-Schalter auf TV eingestellt, können Sie mit diesen Tasten einen Fernsehkanal auswählen sowie den Ton des Fernsehers stummschalten.
- ⑤ **ANGLE (Blickwinkeltaste) (44, 45, 52)**
Umschalten des Blickwinkels bei Wiedergabe einer DVD VIDEO-Disc mit mehreren Kamerablickwinkeln.
Diese Taste wird außerdem zum Einstellen der Helligkeit des Anzeigefensters verwendet.
- ⑥ **SUBTITLE (Untertiteltaste) (46)**
Einblenden des Wahlbalkens für die Untertitelsprache auf dem Bildschirm und zum Deaktivieren der Anzeige von Untertiteln (für DVD VIDEO).
- ⑦ **DIGEST (Übersichtstaste) (37)**
Anzeigen einer Übersicht mit den Anfangsszenen der einzelnen Titel, Kapitel oder Spuren auf dem Bildschirm (für DVD VIDEO/Video-CD).
- ⑧ **PAGE (Seitentaste) (51)**
Wechselt bei DVD AUDIO-Discs zum nächsten Einzelbild.
- ⑨ **◀/PREVIOUS (Zurücktaste)**
- ⑩ **■/CLEAR (Stopp-/Löschtaste)**
- ⑪ **◀/SLOW- (Rücklauf-/Zeitlupentaste)**
- ⑫ **TOP MENU (Hauptmenütaste)**
- ⑬ **▲ Nach oben, ▼ Nach unten - CH (+/-) (Steuertasten)**
- ⑭ **CHOICE (Auswahl Taste) (14, 28)**
- ⑮ **Fenster des Infrarotsenders**
- ⑯ **TV STANDBY/ON ⏻/⏻ (Bereitschafts-/Einschalt Taste TV)**
- ⑰ **TV - DVD-Schalter**
- ⑱ **DVD STANDBY/ON ⏻/⏻ (Bereitschafts-/Einschalt Taste DVD)**
- ⑲ **RETURN (Rückkehrtaste)**
- ⑳ **TV/VIDEO - CANCEL (Annulliertaste)**
- ㉑ **VFP-Taste**
- ㉒ **AUDIO - S.FREQ (Auswahl Taste Audiofrequenz)**
- ㉓ **ZOOM +/- (Zoomtasten)**
- ㉔ **▶▶/NEXT (Weitertaste)**
- ㉕ **⏸/STROBE (Pause-/Strobotaste)**
- ㉖ **▶/SELECT (Wiedergabe-/Wahl Taste)**
- ㉗ **▶▶/SLOW+ (Zeitlupen-/Vorlauftaste)**
- ㉘ **MENU (Menütaste)**
- ㉙ **ENTER (Eingabetaste)**
- ㉚ **◀ Nach links, ▶ Nach rechts - VOL (+/-) (Steuertasten)**
- ㉛ **ON SCREEN (Bildschirmmenütaste)**

- ⑨ **◀◀/PREVIOUS (Zurücktaste) (29, 35, 54)**
Zurückspringen um ein Kapitel, einen Titel, eine Gruppe oder eine Spur. Wird auch für die Seitenwahl in den Menüs verwendet (für DVD VIDEO/DVD AUDIO/Video-CD). Bei gedrückt gehaltener Taste während der Wiedergabe erfolgt Rückwärts-Schnellwiedergabe. (Nicht bei MP3-Discs.)
- ⑩ **■/CLEAR (Stopp-/Löschtaste) (29, 40, 54)**
Anhalten der Wiedergabe. Diese Taste wird auch zum Löschen der Auswahl für die Programmwiedergabe verwendet.
- ⑪ **◀◀/SLOW- (Rücklauf-/Zeitlupentaste) (29, 38)**
Durch Drücken dieser Taste während der Wiedergabe erfolgt Rückwärts-Schnellwiedergabe. (Nicht bei MP3-Discs.)
Wird diese Taste gedrückt, während eine DVD VIDEO-Disc sich im Pausenmodus befindet, läuft die Wiedergabe langsam rückwärts.
- ⑫ **TOP MENU (Hauptmenütaste) (33)**
Anzeigen des Ausgangsmenüs einer DVD AUDIO-Disc oder des Titelmensüs einer DVD VIDEO-Disc auf dem Bildschirm.
- ⑬ **▲ Nach oben, ▼ Nach unten - CH (+/-) (Steuertasten)**
Ist der TV - DVD-Schalter auf DVD eingestellt, können Sie mit diesen Tasten einen Punkt in den Menüs auswählen oder Einstellungen in den Menüs und Einblendungen auf dem Bildschirm ändern.
In diesem Fall werden die Tasten in dieser Bedienungsanleitung als "Steuertasten ▲/▼" bezeichnet. Ist der TV - DVD-Schalter auf TV eingestellt, können Sie mit diesen Tasten einen Fernsehkanal auswählen.
- ⑭ **CHOICE (Auswahl taste) (57)**
Aufrufen des Menüs der Grundeinstellungen auf dem Bildschirm.
- ⑮ **Fenster des Infrarotsenders (23)**
Richten Sie das Fenster der Fernbedienung auf den Fernbedienungssensor auf der Gerätevorderseite, wenn Sie die Tasten drücken.
- ⑯ **TV STANDBY/ON ⏻/⏻ (Bereitschafts-/Einschalttaste TV) (24)**
Ein- und Ausschalten des Fernsehers (Bereitschaft).
- ⑰ **TV - DVD-Schalter (14, 24, 32)**
Ist dieser Schalter auf "TV" eingestellt, werden die Zahlentasten, die Steuertasten und die Annulliertaste (TV/VIDEO - CANCEL) zum Bedienen des Fernsehers verwendet.
Wenn der Schalter hingegen auf "DVD" eingestellt ist, wird mit diesen Tasten das Gerät bedient.
- ⑱ **DVD STANDBY/ON ⏻/⏻ (Bereitschafts-/Einschalttaste DVD) (26)**
Ein- und Ausschalten des DVD-Geräts (Bereitschaft).
- ⑲ **RETURN (Rückkehrtaste) (33-34)**
Zurückrufen des vorherigen Menüs (für Video-CD).
- ⑳ **TV/VIDEO - CANCEL (Annulliertaste) (24, 32)**
Umschalten des Fernseheneingangs (bei auf TV gestelltem TV/DVD-Schalter).
Annullieren der letzten Programmauswahl (bei auf DVD gestelltem TV/DVD-Schalter).
- ㉑ **VFP-Taste (48)**
Durch Drücken dieser Taste wird das VFP-Fenster (Video Fine Processor) aufgerufen, in dem Sie den Bildcharakter auswählen bzw. anpassen können.
- ㉒ **AUDIO - S.FREQ (Auswahl taste Audiofrequenz) (47, 53)**
Auswählen der Audiofrequenz (für DVD AUDIO/DVD VIDEO/Video-CD).
Wenn diese Taste während der Wiedergabe länger als eine Sekunde gedrückt wird, wird im Anzeigefenster kurz die aktuelle Abtastfrequenz angegeben.
- ㉓ **ZOOM +/- (Zoomtasten) (39)**
Zum Auf- und Auszoomen bei der Bildwiedergabe (für DVD VIDEO/Video-CD).
- ㉔ **▶▶/NEXT (Weitertaste) (30, 35, 54)**
Vorspringen um ein Kapitel, einen Titel, eine Gruppe oder eine Spur. Wird auch für die Seitenwahl in den Menüs verwendet (für DVD VIDEO/DVD AUDIO/Video-CD).
Bei gedrückt gehaltener Taste während der Wiedergabe erfolgt Vorwärts-Schnellwiedergabe. (Nicht bei MP3-Discs.)
- ㉕ **⏸/STROBE (Pause-/Strobotaste) (29, 38, 54)**
Schaltet auf Wiedergabepause. Ferner kann diese Taste zur Anzeige einer in neun Bilder aufgelösten Standbildreihe verwendet werden (Strobo-Funktion).
Wenn diese Taste im Pausenmodus gedrückt wird, werden die einzelnen Standbilder nacheinander angezeigt.
- ㉖ **▶/SELECT (Wiedergabe-/Wahl taste) (28, 33)**
Startet die Wiedergabe. Dient auch als Wahl taste (SELECT) für PBC bei Video-CDs.
- ㉗ **▶▶/SLOW+ (Zeitlupen-/Vorlauftaste) (29, 38)**
Durch Drücken dieser Taste während der Wiedergabe erfolgt Vorwärts-Schnellwiedergabe. (Nicht bei MP3-Discs.)
Wird diese Taste gedrückt, während eine DVD VIDEO-Disc oder eine Video-CD sich im Pausenmodus befindet, läuft die Wiedergabe langsam vorwärts.
- ㉘ **MENU (Menütaste) (33)**
Zum Aufrufen des Menüs einer DVD.
- ㉙ **ENTER (Eingabetaste) (11)**
Zum Ausführen des in einem Disc- oder Bildschirmmenü gewählten Punkts.
- ㉚ **◀ Nach links, ▶ Nach rechts - VOL (+/-) (Steuertasten)**
Ist der TV - DVD-Schalter auf DVD eingestellt, können Sie mit diesen Tasten einen Punkt in den Menüs auswählen oder Einstellungen in den Menüs und Einblendungen auf dem Bildschirm ändern.
In diesem Fall werden die Tasten in dieser Bedienungsanleitung als "Steuertasten ◀/▶" bezeichnet. Ist der TV - DVD-Schalter auf TV eingestellt, können Sie mit diesen Tasten die Lautstärke des Fernsehers regeln.
- ㉛ **ON SCREEN (Bildschirmmenütaste) (11)**
Zum Anzeigen der Bildschirmmenüs für fortgeschrittene Funktionen.

Geräterückseite

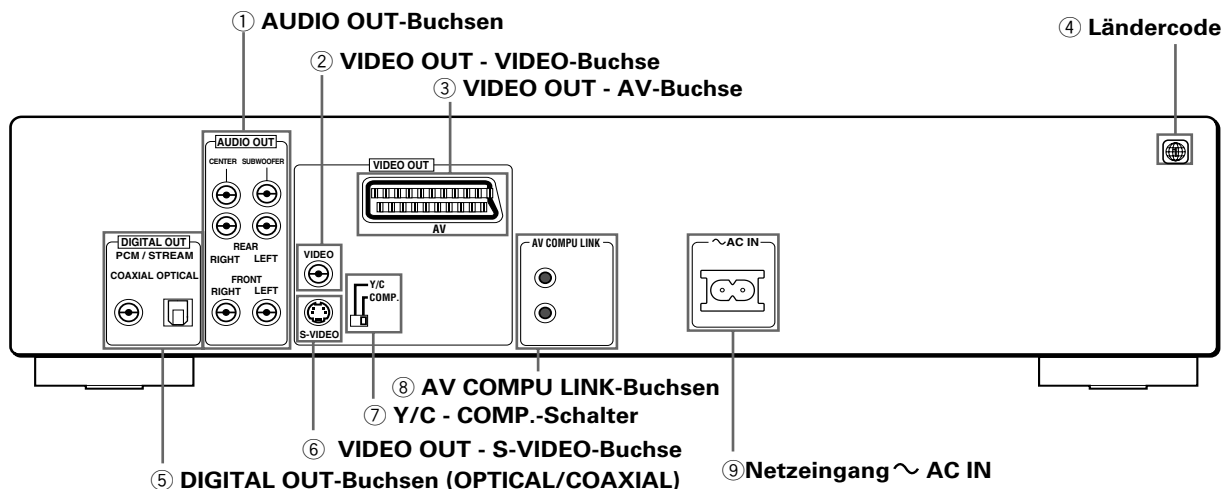













- ① AUDIO OUT-Buchsen (17, 19, 20, 21)**
 Ausgabe der Multichannel-Signale von im linearen PCM-Multichannel-Format aufgenommenen DVD AUDIO-Discs oder in den Formaten Dolby Digital Surround, DTS und MPEG-Multichannel aufgenommenen DVD VIDEO-Discs. Auch über die FRONT-Buchsen werden analoge Audiosignale ausgegeben.
- ② VIDEO OUT - VIDEO-Buchse (17)**
 Für die Ausgabe des normalen Videosignals (FBAS). Anmerkung: Zur Verwendung dieser Buchse muss der Schalter Y/C - COMP. auf "COMP." stehen.
- ③ VIDEO OUT - AV-Buchse (18)**
 Ausgabe der Audio- und Videosignale über diese standardmäßige 21-Stift-SCART-Buchse. Sie gibt FBAS-, Y/C- (S-Video) und RGB-Signale aus. Der Schalter Y/C - COMP. muss entsprechend dem verwendeten Videosignal eingestellt sein.
- ④ Ländercode (15)**
 Zeigt den Ländercode des Geräts an.
- ⑤ DIGITAL OUT-Buchsen (OPTICAL/COAXIAL) (21)**
 Für die Ausgabe des digitalen Audiosignals. Das ausgegebene Signal ist im Menü der Grundeinstellungen auf das angeschlossene Gerät einzustellen. Das Gerät verfügt über eine OPTICAL- und eine COAXIAL-Buchse.
- ⑥ VIDEO OUT - S-VIDEO-Buchse (17)**
 Für die Ausgabe eines S-Video-Signals. Anmerkung: Zur Verwendung dieser Buchse muss der Schalter Y/C - COMP. auf "Y/C" stehen.
- ⑦ Y/C - COMP.-Schalter (17, 18)**
 Dieser Schalter muss entsprechend dem zu verwendenden Videosignaltyp eingestellt werden. Wenn Sie im VIDEO OUT - AV-Anschluss ein beliebiges Signal der Buchse VIDEO OUT - VIDEO oder ein FBAS- oder RGB-Signal verwendet haben, stellen Sie es auf "COMP" ein. Wenn Sie im VIDEO OUT - AV-Anschluss die Buchse VIDEO OUT - S-VIDEO oder den Y/C-Signalport verwenden, stellen Sie sie auf "Y/C" ein.
- ⑧ AV COMPU LINK-Buchsen**
 Diese Buchsen sind für zukünftige Anwendungen vorgesehen. Sie werden derzeit nicht verwendet.
- ⑨ Netzeingang ~ AC IN (22)**
 Zum Anschließen an eine Wechselstrom-Netzsteckdose über das mitgelieferte Netzkabel.

Bedienungsprinzip

Bildschirmmenüs

Sie können über verschiedene Bildschirmmenüs Grundeinstellungen festlegen und fortgeschrittene Wiedergabefunktionen aufrufen. Folgende Bildschirmmenüs sind verfügbar: Anfangsanzeige, Grundeinstellungen, Lautsprechereinstellungen, Kindersicherung und verschiedene Bedienungsmenüs.

Bedienung über Bildschirmmenüs

- Richten Sie  mit den Steuertasten /// auf die Elemente, mit denen Sie arbeiten möchten.
- Mit Elementen des Typs  können Sie die entsprechende Einstellung über die Steuertasten / ändern, wenn  sich auf dem Element befindet.
- Elemente des Typs  werden bedient, indem  darauf gerichtet und dann ENTER gedrückt wird.
- Im Meldungsfenster wird der durchzuführende Vorgang in Abhängigkeit von dem Element angezeigt, auf das  gerichtet ist.
- Zahlen werden über die Zahlentasten eingegeben.
- Bestimmte Funktionen werden aktiviert, indem zunächst die erforderlichen Eingaben vorgenommen und anschließend ENTER gedrückt wird.

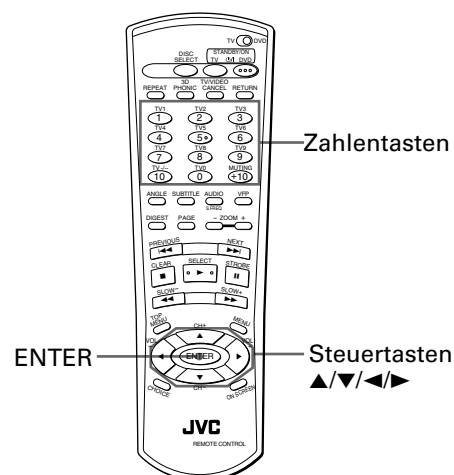

HINWEISE

- In diesem Handbuch wird für die Beispiele der Bildschirmanzeigen die Sprache des Handbuches verwendet. Beachten Sie jedoch, daß die Standardsprache der Bildschirmanzeigen Englisch ist. Sie können die zu verwendende Sprache über die Bildschirmanzeige GRUNDEINST. 1 auswählen. Weitere Informationen finden Sie unter "BILDSCHIRMMENÜ-SPRACHE" auf Seite 58.
- Verschiedene Begriffe werden unabhängig von der Auswahl für die "BILDSCHIRMMENÜ-SPRACHE" auf Englisch angezeigt.

Anfangsanzeige

Unter bestimmten Bedingungen erscheint automatisch (d. h. ohne Drücken einer Taste) eine Anfangsanzeige.

Bei eingelegter und angehaltener Disc erscheint eine der folgenden Anzeigen. Bei Discs, die keine Bilder enthalten (z. B. Audio-CDs) wird die Anfangsanzeige auch noch nach dem Start der Wiedergabe angezeigt.



(für DVD AUDIO)



(für DVD VIDEO)



(für Audio-CD)



(für Video-CD)



Menüs GRUNDEINST. (1, 2) (Grundeinstellung) und LAUTSP. (Lautsprechereinstellung) (siehe Seite 57)

Über diese Menüs können Sie die Grund- und Lautsprechereinstellungen vornehmen bzw. ändern.

- **Aufrufen der Menüs GRUNDEINST. 1/GRUNDEINST. 2/LAUTSP.**
 - 1 Drücken Sie CHOICE, während eine DVD VIDEO-Disc angehalten oder keine Disc eingelegt ist.
 - 2 Zum Auswählen des Menüs bewegen Sie mit den Steuertasten zum Reiter der gewünschten Seite.

(GRUNDEINST. 1)

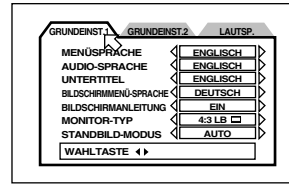

(GRUNDEINST. 2)

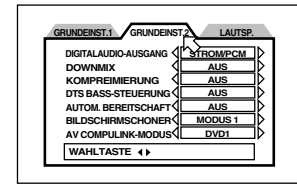

(LAUTSP.)

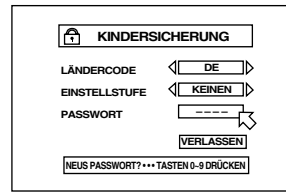
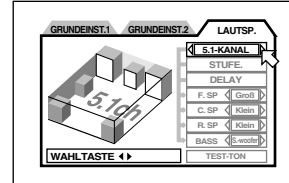

Menü KINDERSICHERUNG (siehe Seite 64)

Über dieses Menü kann die Kindersicherung eingestellt werden.

- **Aufrufen des Menüs KINDERSICHERUNG**
Drücken Sie ENTER bei gedrückt gehaltener Taste , während eine DVD VIDEO-Disc angehalten oder keine Disc eingelegt ist.

Menü DVD-BEDIENUNG (für DVD VIDEO)

Über dieses Menü können verschiedene Funktionen für die DVD VIDEO-Wiedergabe gewählt und eingestellt werden.

Das Menü erscheint nur bei DVD VIDEO-Wiedergabe.

- **Aufrufen des Menüs DVD-BEDIENUNG (für DVD VIDEO)**
Drücken Sie während der DVD VIDEO-Wiedergabe ON SCREEN.

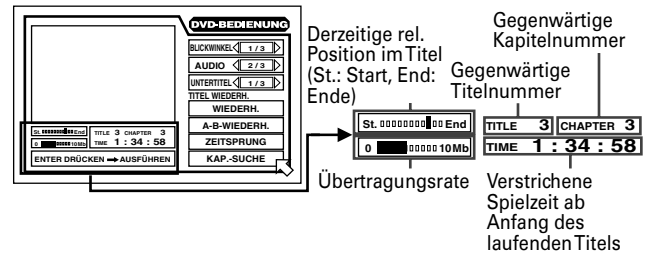

Menü DVD-BEDIENUNG (für DVD AUDIO)

Über dieses Menü können verschiedene Funktionen für die DVD AUDIO-Wiedergabe gewählt und eingestellt werden.

Für die DVD AUDIO-Bedienung sind zwei Menüvarianten vorhanden. Die eine erscheint bei Bildwiedergabe mit Ton und die andere bei reiner Tonwiedergabe bzw. bei angehaltener Disc.

- **Aufrufen des Menüs DVD-BEDIENUNG (für DVD AUDIO)**
Drücken Sie ON SCREEN, wenn eine DVD AUDIO-Disc eingelegt ist. Abhängig vom Disc-Inhalt und Gerätestatus erscheint daraufhin eine der beiden Menüvarianten.

(Bei Bildwiedergabe mit Ton)

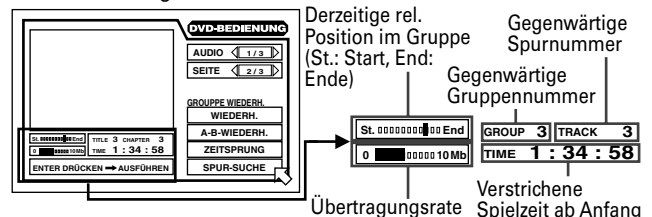

(Bei Wiedergabe nur des Tons und bei gestoppter Disc)

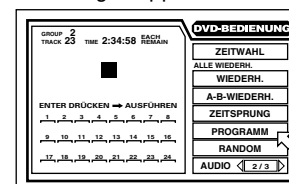

Menü CD-BEDIENUNG

Über dieses Menü können verschiedene Funktionen für die Audio-CD-Wiedergabe gewählt und eingestellt werden.

- Aufrufen des Menüs CD-BEDIENUNG**

Drücken Sie ON SCREEN, während eine Audio-CD eingelegt ist.

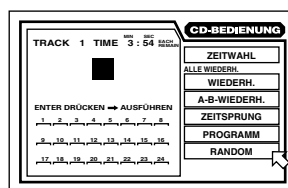

Menü VCD-BEDIENUNG

Für die DVD VCD-Bedienung sind zwei Menüvarianten vorhanden. Die eine erscheint ausschließlich bei der Wiedergabe von Video-CDs.

Wenn die Video-CD gestoppt ist, erscheint ein ähnliches Menü wie das oben gezeigte Menü CD-BEDIENUNG.

- Aufrufen des Menüs VCD-BEDIENUNG**

Drücken Sie ON SCREEN, wenn eine Video-CD eingelegt ist. Es erscheint daraufhin das für den Gerätestatus passende Menü.

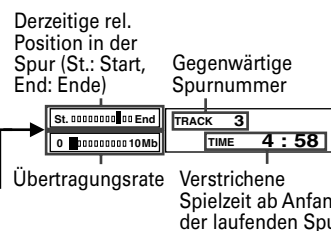
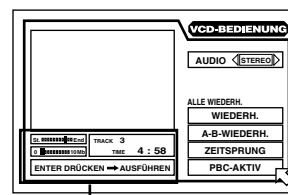

Menü MP3 CONTROL (siehe Seite 55)

Wenn eine MP3-Disc gewählt wird, erscheint das rechts angezeigte Menü. Sie können die gewünschte Gruppe zur Wiedergabe auswählen.

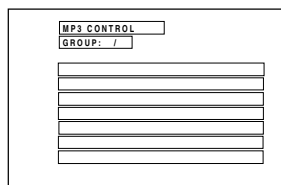

Schutz des Monitors vor Einbrennen [BILDSCHIRMSCHONER]

Beim Bildschirm eines Fernsehmonitors kann es zu Einbrennen kommen, wenn ein statisches (unbewegtes) Bild lange Zeit angezeigt wird. Um dies zu verhindern, aktiviert das Gerät automatisch die Bildschirmschonerfunktion, wenn ein statisches Bild, wie z. B. eine Bildschirmanzeige oder ein Menü, länger als fünf Minuten angezeigt wird.

- Durch Drücken einer Taste am Gerät oder an der Fernbedienung wird die Bildschirmschonerfunktion aufgehoben und es erscheint wieder die vorherige Anzeige.
- Sie können zwischen mehreren Bildschirmschonerfunktionen wählen (siehe Seite 61).
- Bei Wiedergabe einer Audio-CD oder MP3-Disc und bei angehaltener Audio-CD- bzw. MP3-Wiedergabe wird die Bildschirmschonerfunktion nicht aktiviert.

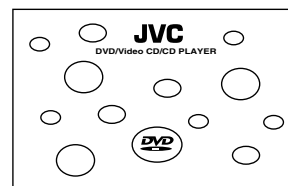

Bildschirmanzeige-Symbole

Während der DVD VIDEO-Wiedergabe erscheinen möglicherweise Symbole auf dem Bildschirm. Diese Symbole haben die folgenden Bedeutungen:



: Angezeigt am Anfang einer mit verschiedenen Blickwinkeln aufgezeichneten Szene. (Siehe Seite 44.)





: Angezeigt am Anfang einer mehrsprachig vertonten Szene. (Siehe Seite 47.)



: Angezeigt am Anfang einer mit mehrsprachigen Untertiteln aufgezeichneten Szene. (Siehe Seite 46.)

Durch Ändern der Grundeinstellung kann die Anzeige dieser Symbole auf dem Bildschirm deaktiviert werden. (Siehe Seite 58.)

Symbol bei ungültiger Bedienung

Wenn eine Taste und das Gerät die Bedienung nicht akzeptiert, wird das Symbol  auf dem Bildschirm angezeigt. Das Symbol  erscheint allerdings nicht bei jeder Art ungültiger Bedienung.

Bitte beachten Sie, dass bestimmte Bedienungen nicht in allen Fällen akzeptiert werden. Bei manchen Discs ist z. B. keine Vorwärts-/Rückwärts-Schnellwiedergabe und keine Zeitlupe möglich.

Verwendung der Zahlentasten



Je nach Einstellung des TV - DVD-Schalters haben die Zahlentasten eine andere Funktion. Ist er auf TV eingestellt, können Sie mit den Tasten einen Fernsehkanal auswählen (siehe Seiten 24 und 25). Ist er auf DVD eingestellt, können Sie mit den Tasten eine Disc auswählen bzw. eine Disc-Zeit oder Kapitelnummer eingeben.

DISC SELECT

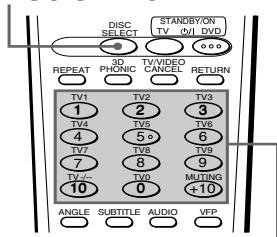

Zahlentasten

Wählen einer Disc

Drücken Sie auf die DISC SELECT-Taste und anschließend innerhalb von 5 Sekunden auf die entsprechende Zahlentaste.

Wählen einer Spur-/Titel-/Gruppennummer

- **Zum Wählen einer Nummer zwischen 1 und 10**
Drücken Sie die Taste mit der entsprechenden Nummer.
- **Zum Wählen einer Nummer über 10**
Verwenden Sie die +10-Taste.

Beispiele:

- Zum Wählen von 13 +10 → 3
- Zum Wählen von 34 +10 → +10 → +10 → 4
- Zum Wählen von 40 +10 → +10 → +10 → 10

Eingeben einer Zeit oder Kapitelnummer

Das Vorgehen zum Eingeben einer Zeit für Zeitsuche oder einer Kapitelnummer für Kapitelsuche weicht vom obigen Vorgehen ab. Bitte lesen Sie hierzu die entsprechenden Abschnitte dieser Bedienungsanleitung.

* Zum Auswählen einer Spur bzw. Gruppe auf einer MP3-Disc kann auch eine andere Methode eingesetzt werden. Weitere Informationen erhalten Sie im Abschnitt zu diesem Thema.



Wählen des Fernsehkanals

Drücken Sie die entsprechende Zahlentaste. Näheres hierzu finden Sie auf den Seiten 24 und 25.

Grundwissen über Discs

Abspielbare Disc-Typen

Zur Eignung der verschiedenen Disc-Typen für dieses Gerät gilt Folgendes:

Abspielbare Discs

DVD AUDIO 	DVD VIDEO 	Video-CD  	Audio-CD 
--	--	--	---

Das DVD-Logo ist ein Warenzeichen.

- Obwohl es generell möglich ist, im Audio-CD-Format aufgenommene CD-Rs und CD-RWs und im Audio-CD-, Video-CD- oder MP3-Format aufgenommene CD-Rs wiederzugeben, können manche Discs aufgrund von besonderen Disc-Merkmalen oder Aufnahmebedingungen nicht abgespielt werden.
- DVD VIDEO-Spieler und DVD VIDEO-Discs besitzen jeweils eigene Ländercode-Nummern. Dieser Spieler kann nur DVD VIDEO-Discs wiedergeben, deren Ländercode-Nummer "2" einschließt.
Beispiele für abspielbare DVD VIDEO-Discs:



Dieses Gerät akzeptiert Discs für das PAL-System.

Nicht abspielbare Discs

DVD-ROM, DVD-RAM, DVD-R, DVD-RW, CD-ROM, PHOTO CD, CD-EXTRA, CD-G, CD-TEXT

- Bei Wiedergabe von vorstehend unter "Nicht abspielbare Discs" aufgeführten Disc-Typen kann starkes Rauschen auftreten, und die Lautsprecher können beschädigt werden.
- Im Falle der Disc-Typen CD-G, CD-EXTRA und CD-TEXT ist dieses Gerät für die Audiowiedergabe geeignet.

Audioformate

In der folgenden Tabelle werden verschiedene Audioformate sowie die beim Abspielen entsprechend aufgenommener Discs aufleuchtende Anzeige aufgeführt.

Anzeige	Audioformat
LPCM	Linear PCM*
MPEG	MPEG-Multichannel
DOLBY DIGITAL	Dolby Digital
DTS	DTS (Digital Theater Systems)

* Bei der Wiedergabe einer DVD AUDIO-Disc, die mit MLP (Meridian Lossless Packing (Audio-Komprimierungsverfahren ohne Verlust, das das vollständige Wiederherstellen des PCM-Signals ermöglicht)) aufgenommen wurde, wird das Signal als lineares PCM-Signal erkannt. Die entsprechende Anzeige im Anzeigefenster leuchtet jedoch nicht auf.

Beachten Sie, dass digitale Audiosignale je nach Format und/oder Geräteeinstellung unter DIGITAL AUDIO-AUSGANG nicht immer über die DIGITAL-Ausgänge ausgegeben werden.

Näheres erfahren Sie unter "DIGITAL AUDIO-AUSGANG" auf Seite 59.

Aufbau der Discs

Eine DVD VIDEO-Disc enthält "Titel" (title), und jeder Titel kann in verschiedene "Kapitel" (chapter) unterteilt sein. Wenn z. B. eine DVD VIDEO-Disc mehrere Filme enthält, so kann jeder Film seine eigene Titelnummer haben und in mehrere Kapitel unterteilt sein. Auf einer DVD VIDEO KARAOKE-Disc hat jeder Song normalerweise seine eigene Titelnummer und keine Kapitel. Eine DVD AUDIO-Disc enthält "Gruppen" (group), wobei die Gruppen jeweils mehrere "Spuren" (track) umfassen. Manche DVD AUDIO-Discs enthalten zusätzlich eine "Bonusgruppe", die durch Eingabe eines Passworts bzw. einer Schlüsselnummer wiedergegeben werden kann. Üblicherweise ist der Inhalt einer Bonusgruppe nicht allgemein zugänglich. Die meisten DVD AUDIO-Discs enthalten neben den Audiodaten noch weitere Informationen wie Standbilder, Filme und Text. Eine Audio-CD oder Video-CD besteht lediglich aus Spuren.

(Beispiel: DVD VIDEO-Disc)

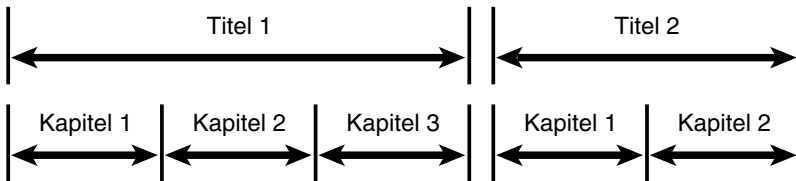

(Beispiel: DVD AUDIO-Disc)

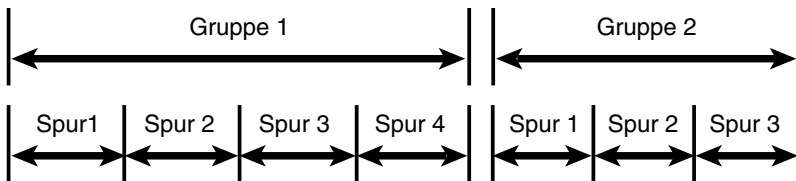

(Beispiel: Audio-CD/Video-CD)

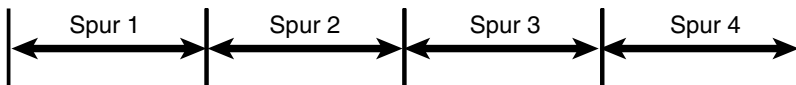

Anschlüsse

- *In den nachstehenden Beschreibungen ist "Fernseher" durch "Monitor" oder "Projektor" ersetzbar.
- *Bevor Sie das Gerät benutzen, müssen Sie es an einen Fernseher und/oder einen Verstärker anschließen.

Vor dem Vornehmen der Anschlüsse

- **Schließen Sie das Netzkabel erst an, nachdem alle anderen Anschlüsse vorgenommen wurden.**
- Lesen Sie die Bedienungsanleitungen der zu verbindenden Geräte sorgfältig durch, da die Bezeichnungen der Buchsen von Gerät zu Gerät unterschiedlich sein können.

Anschließen an einen herkömmlichen Fernseher

Für die Wiedergabe genügt der Anschluss an einen Fernseher. Schließen Sie die AUDIO OUT-Buchsen an eine separate Audioanlage an, falls Sie eine höhere Klangqualität wünschen. (Siehe folgende Seiten.)

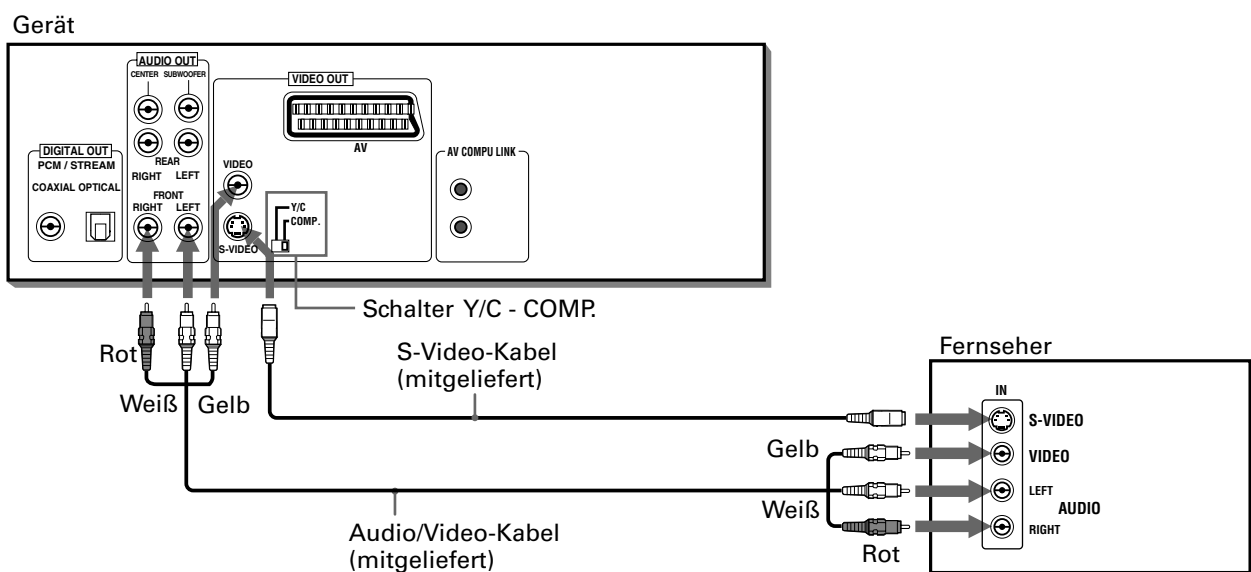

Schließen Sie das Gerät über die mitgelieferten Audio/Video-Kabel an die Stereo-Audio- und Video-Eingangsbuchsen des Fernsehers an.

- Falls Ihr Fernseher statt eines Stereoeingangs nur einen monauralen Audioeingang besitzt, benötigen Sie ein separat erhältliches Stereo-auf-Mono-Adapterkabel.
- Falls Ihr Fernseher einen S-Video-Eingang besitzt, können Sie eine bessere Bildqualität erhalten, wenn Sie ihn zusätzlich zum normalen Videoanschluss über ein S-Video-Kabel an den S-VIDEO-Ausgang dieses Geräts anschließen. Anmerkung: Zur Verwendung der VIDEO-Buchsen, muss der Schalter Y/C - COMP. auf "COMP." eingestellt sein, zur Verwendung der S-VIDEO-Buchsen auf "Y/C".

HINWEISE

- Schließen Sie den Spieler an einen PAL- oder Multi-Scan-Fernseher an.
- Wenn Sie die Audioverbindung über die FRONT-Buchsen (LEFT und RIGHT) herstellen, wählen Sie im Menü "GRUNDEINST. 2" unter "DOWNMIX" die Option "Lo/Ro" aus und aktivieren Sie im Menü "LAUTSP." die Option "2-KANAL" (siehe Seite 60 und 62).
- Schließen Sie den Video-Ausgang (VIDEO OUT) des Geräts direkt an den Video-Eingang des Fernsehers an. Falls Sie den Video-Ausgang (VIDEO OUT) indirekt über einen Videorecorder an den Fernseher anschließen, kann dies zu Problemen bei der Wiedergabe von Discs mit Kopierschutz führen.

Anschließen an einen Fernseher mit SCART-Eingang

Falls Ihr Fernseher mit einem SCART-Eingang ausgestattet ist, kann das Gerät über ein einzelnes 21-stiftiges SCART-Kabel angeschlossen werden. Schließen Sie die Audioausgänge an eine Audioanlage an, falls Sie eine höhere Klangqualität wünschen.

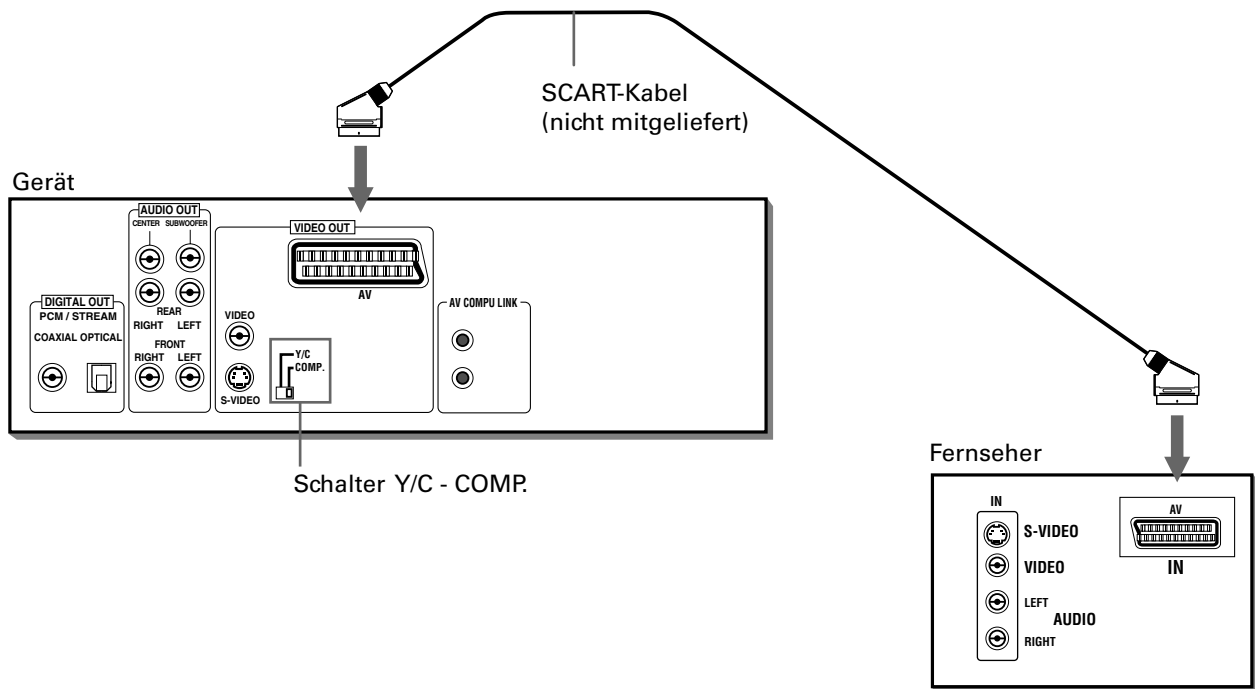

Stellen Sie den Schalter Y/C - COMP. korrekt auf den Fernseher ein.

- Wenn der Fernseher nur für das normale Videosignal (FBAS) geeignet ist, wählen Sie "COMP".
- Wenn der Fernseher mit dem Y/C-Signal (S-Video) kompatibel ist, stellen Sie den Schalter auf "Y/C". Sie erhalten dann eine bessere Bildqualität.
- Wenn der Fernseher mit dem RGB-Signal kompatibel ist, stellen Sie den Schalter auf "COMP.". Sie erhalten dann eine bessere Bildqualität.

HINWEIS

- Schließen Sie den Spieler an einen PAL- oder Multi-Scan-Fernseher an.
- Wenn Sie die Audioverbindung über die SCART-Buchsen herstellen, wählen Sie im Menü "GRUNDEINST. 2" unter "DOWNMIX" die Option "Lo/Ro" aus und aktivieren Sie im Menü "LAUTSP." die Option "2-KANAL" (siehe Seite 60 und 62).

Anschließen an einen Audioverstärker oder Receiver

Sie erzielen eine höhere Klangqualität, wenn Sie das Gerät für die Tonwiedergabe an den Verstärker oder Receiver Ihrer Audioanlage anschließen.

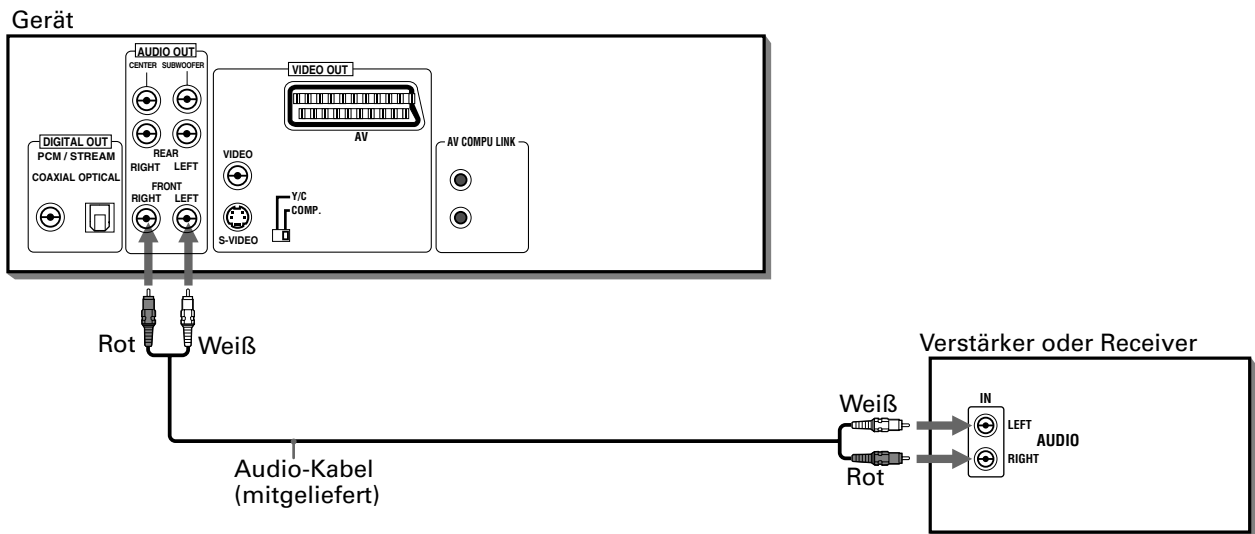

- Schließen Sie die AUDIO OUT-Buchsen (FRONT LEFT/RIGHT) des Geräts an einen für hochpegelige Signalquellen (Line-Pegel) geeigneten Eingang (z. B. AUX, DVD, CD) des Verstärkers oder Receivers an.

HINWEIS

- Wenn Sie das Gerät mit einem Stereo-Verstärker/Receiver einsetzen, wählen Sie im Menü "GRUNDEINST. 2" unter "DOWNMIX" die Option "Lo/Ro" aus und aktivieren Sie im Menü "LAUTSPR" die Option "2-KANAL" (siehe Seite 60 und 62).

Anschließen an einen Verstärker oder Receiver mit 5.1-Kanal-Eingängen

Dieses Gerät unterstützt das lineare PCM-Multichannel-Format von DVD AUDIO und kann über die 6 analogen AUDIO OUT-Ausgänge Multichannel-Audiosignale ausgeben werden.

Außerdem verfügt das Gerät über DTS-, Dolby Digital- und MPEG-Multichannel-Decoder. So können Sie hochwertigen Surround-Klang in jedem dieser Formate genießen, indem Sie das Gerät an einen Verstärker/Receiver mit 5.1-Kanal-Eingängen anschließen.

Verbinden Sie die AUDIO OUT-Buchsen des Geräts über die mitgelieferten Audiokabel mit den analogen 5.1-Kanal-Eingängen eines Verstärkers/Receivers.

Vor der ersten Benutzung

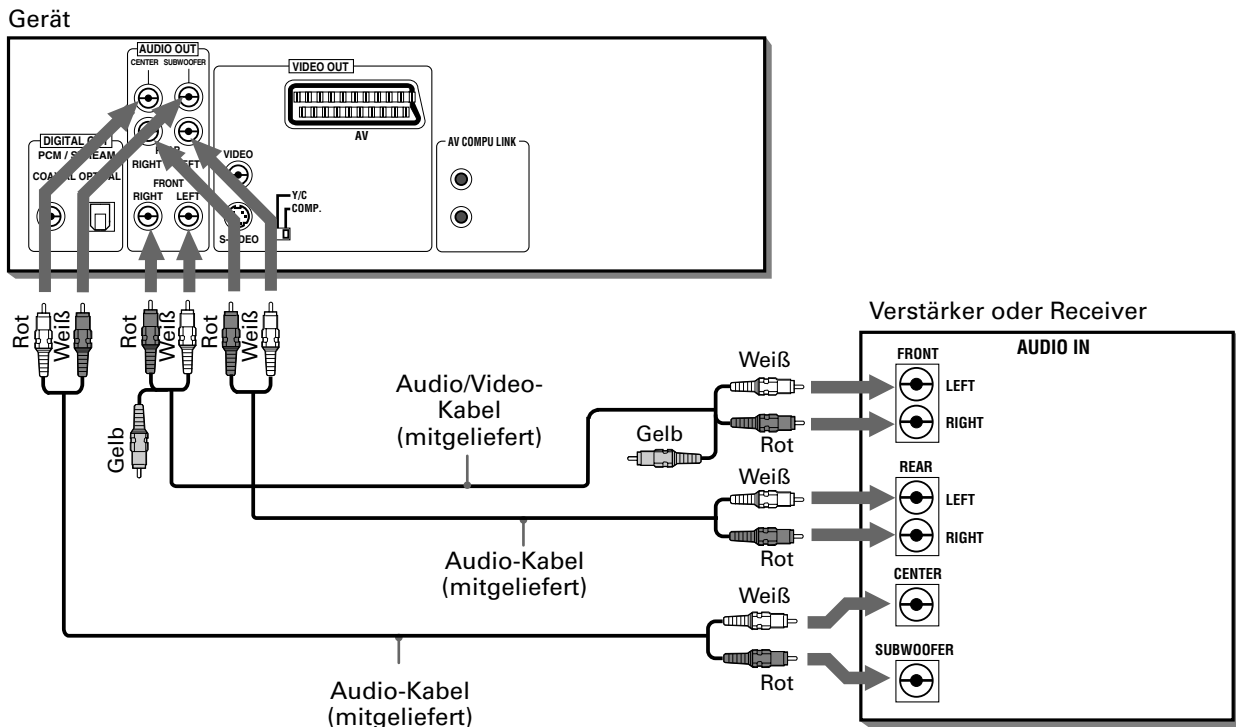

- Stellen Sie sicher, dass Sie die richtigen Anschlüsse miteinander verbinden. Die 5.1-Kanal-Anschlüsse sind je nach Gerät unterschiedlich angeordnet.

HINWEIS

- Wenn Sie die 5.1-Kanal-Ausgänge des Geräts verwenden, stellen Sie im Menü "GRUNDEINST. 2" unter "DOWNMIX" die Option "AUS" ein und aktivieren Sie im Menü "LAUTSP." die Option "5.1-KANAL" oder "EXPERTE". Wenn die Option "EXPERTE" ausgewählt wird, können Sie die Audioausgangsbalance der Lautsprecher einstellen (siehe Seite 60 und 62).

Anschließen an ein Audiogerät mit Digitaleingang

Sie können die Klangqualität verbessern, indem Sie einen der beiden DIGITAL OUT-Ausgänge über ein separat erhältliches optisches oder koaxiales Digitalkabel an den Digitaleingang eines Verstärkers, MD-Geräts o. Ä. anschließen. Das digitale Audiosignal der Disc wird direkt übertragen. Wenn Sie das Gerät über ein separat erhältliches Digitalkabel an einen Dolby Digital-, DTS- oder MPEG-Multichannel-Decoder oder an einen entsprechend ausgestatteten Verstärker anschließen, ist auch Raumklang in hoher Klangqualität möglich. Bei digitalem Anschluss sollten Sie gleichzeitig auch den Analoganschluss vornehmen, da abhängig vom Disc-Typ eventuell kein Digitalsignal über DIGITAL OUT ausgegeben wird.

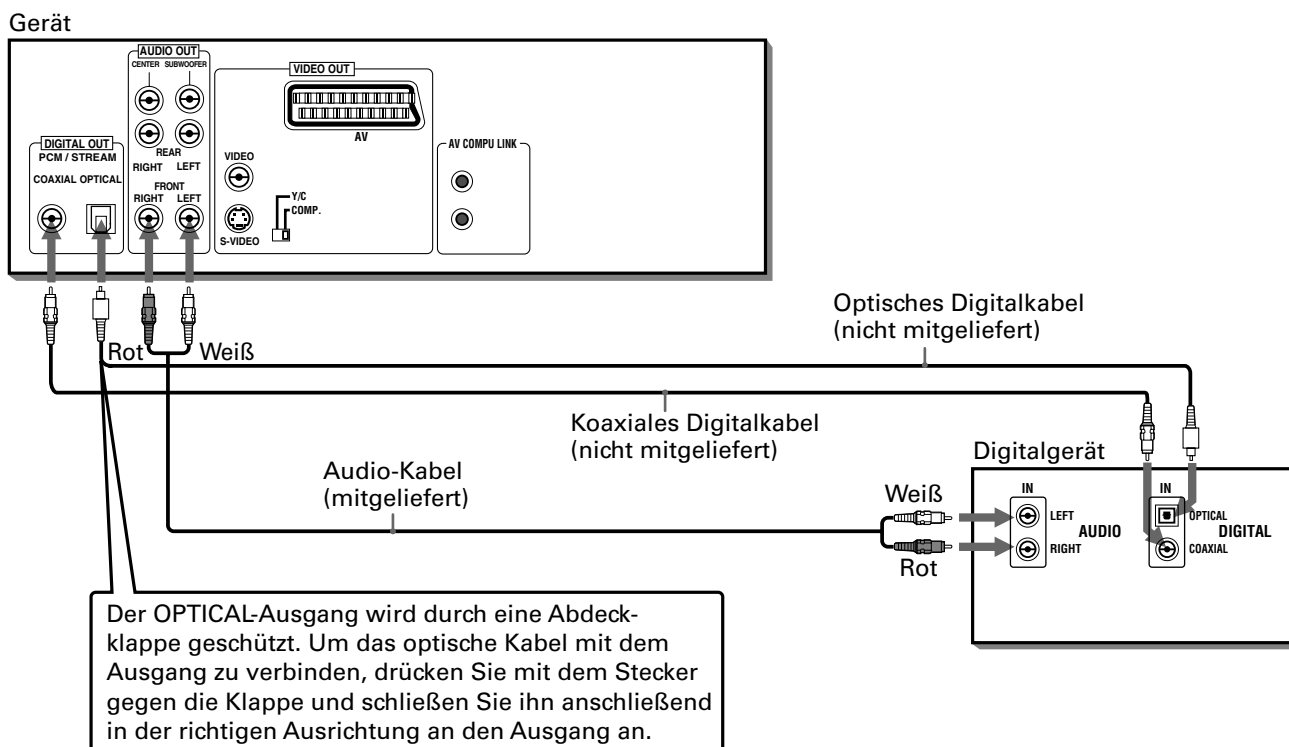

- Schließen Sie den DIGITAL-Ausgang (OPTICAL oder COAXIAL) des Geräts über ein optisches oder koaxiales Digitalkabel an den Digitaleingang einer Audioanlage an, um einen Digitalanschluss herzustellen.

HINWEISE

- Wenn Sie das Gerät über DIGITAL OUT an ein digitales Audiogerät anschließen, stellen Sie vor der Benutzung des Geräts im Menü "GRUNDEINST. 2" die Option "DIGITAL AUDIO-AUSGANG" auf das angeschlossene Audiogerät ein. Wenn "DIGITAL AUDIO-AUSGANG" nicht korrekt eingestellt ist, wird eventuell starkes Rauschen wiedergegeben, das die Lautsprecher beschädigen kann. Näheres siehe unter "DIGITAL AUDIO-AUSGANG" auf Seite 59.
- Wenn Sie den DIGITAL-Ausgang des Geräts an einen Dolby Digital- oder DTS-Decoder (oder an einen Verstärker mit integriertem Decoder) anschließen, um Surround-Klang zu genießen, wird die im Menü "GRUNDEINST. 2" unter "KOMPRIMIERUNG" vorgenommene Einstellung sowie alle Einstellungen unter "LAUTSP." ungültig. Nehmen Sie die entsprechenden Surround-Audioeinstellungen am Decoder vor.

Anschließen des Netzkabels

Wenn alle Verbindungen hergestellt sind, schließen Sie das Netzkabel mit dem kleineren Stecker an den Netzeingang (\sim AC IN) dieses Geräts und mit dem Netzstecker am anderen Ende an eine Netzsteckdose an. Überzeugen Sie sich, dass die Stecker fest sitzen. Die Anzeige STANDBY/ON leuchtet auf, und das Gerät ist betriebsbereit.

⚠️ Warnung

- Ziehen Sie den Netzstecker aus der Steckdose, wenn Sie das Gerät längere Zeit nicht verwenden.
- Ziehen Sie den Netzstecker aus der Steckdose, bevor Sie das Gerät reinigen.
- Ziehen Sie den Netzstecker aus der Steckdose, bevor Sie das Gerät bewegen.
- Stecken Sie den Netzstecker nicht mit nassen Händen ein oder aus.
- Ziehen Sie zum Ausstecken des Netzsteckers nicht am Kabel, da das Kabel dadurch beschädigt werden könnte, was zu Feuer, elektrischem Schlag und anderen Unfällen führen kann.

⚠️ Vorsicht

- Vermeiden Sie Beschädigungen, Modifikationen, Verdrehen und Zugbelastung des Netzkabels, da dies zu Feuer, elektrischem Schlag und anderen Unfällen führen kann.
- Benutzen Sie ausschließlich das mitgelieferte Netzkabel, um Unfälle und Schäden durch ungeeignete Netzkabel zu vermeiden. Wenn das Netzkabel beschädigt ist, besorgen Sie sich bitte ein geeignetes neues Netzkabel bei Ihrem Händler.
- Stellen Sie keine schweren Gegenstände oder das Gerät selbst auf das Netzkabel, da dies zu Feuer, elektrischem Schlag und anderen Unfällen führen kann.

Verwenden der Fernbedienung

Mit der Fernbedienung können Sie neben allen Funktionen des DVD-Geräts auch die Grundfunktionen Ihres Fernsehers steuern.

Einlegen der Batterien in die Fernbedienung

Das Batteriefach befindet sich auf der Rückseite der Fernbedienung.

- 1 Drücken Sie am oberen Rand des Batteriefachs auf den mit dem Pfeil gekennzeichneten Punkt und klappen Sie den Deckel auf, um das Batteriefach zu öffnen.
- 2 Legen Sie die zwei R6P(SUM-3)/AA(15F)-Batterien (Mignonzellen) aus dem Zubehör in der von den Polaritätsmarkierungen ("+" und "-") im Fach gezeigten Ausrichtung ein.
- 3 Setzen Sie den Deckel auf das Batteriefach und drücken Sie ihn leicht nach unten.

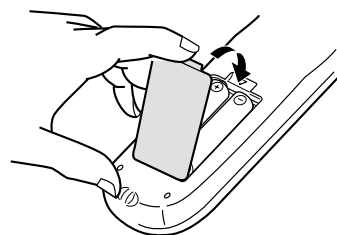
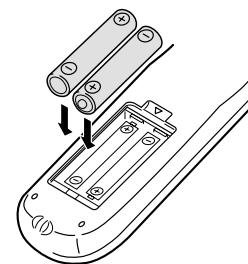
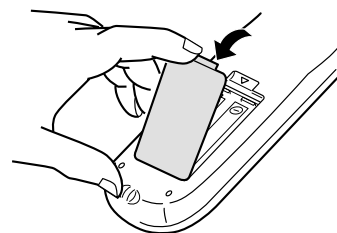

- Bei normaler Verwendung beträgt die Lebensdauer der Batterien etwa sechs Monate. Wenn das Gerät nicht mehr normal auf die Fernbedienung anspricht, sind die Batterien auszuwechseln. Weitere Informationen finden Sie auf der nächsten Seite.

Vorsichtsmaßnahmen für die sichere Verwendung von Batterien

Bitte beachten Sie im Interesse sicherer Verwendung die nachstehenden Maßnahmen. Bei falscher Verwendung wird die Lebensdauer verkürzt, die Batterien können platzen oder es kann Batterieflüssigkeit auslaufen.

Vorsichtsmaßnahmen

- Die Batterien aus der Fernbedienung entnehmen, wenn diese längere Zeit nicht verwendet wird.
- Erschöpfte Batterien entnehmen und angemessen entsorgen.
- Erschöpfte Batterien nicht herumliegen lassen, zerlegen, in den Müll werfen oder in einem Verbrennungsofen verbrennen.
- Niemals ausgelaufene Batterieflüssigkeit berühren.
- Beim Auswechseln nicht neue und alte Batterien oder verschiedene Batterietypen gemischt verwenden.

Fernbedienungssensor

- Richten Sie die Fernbedienung auf den Fernbedienungssensor des Geräts, um es zu bedienen.
- Die Fernbedienung kann innerhalb eines Abstand von 5 Metern vom Fernbedienungssensor eingesetzt werden. Wenn die Fernbedienung aus einer diagonalen Position eingesetzt wird, kann die Reichweite geringer sein.

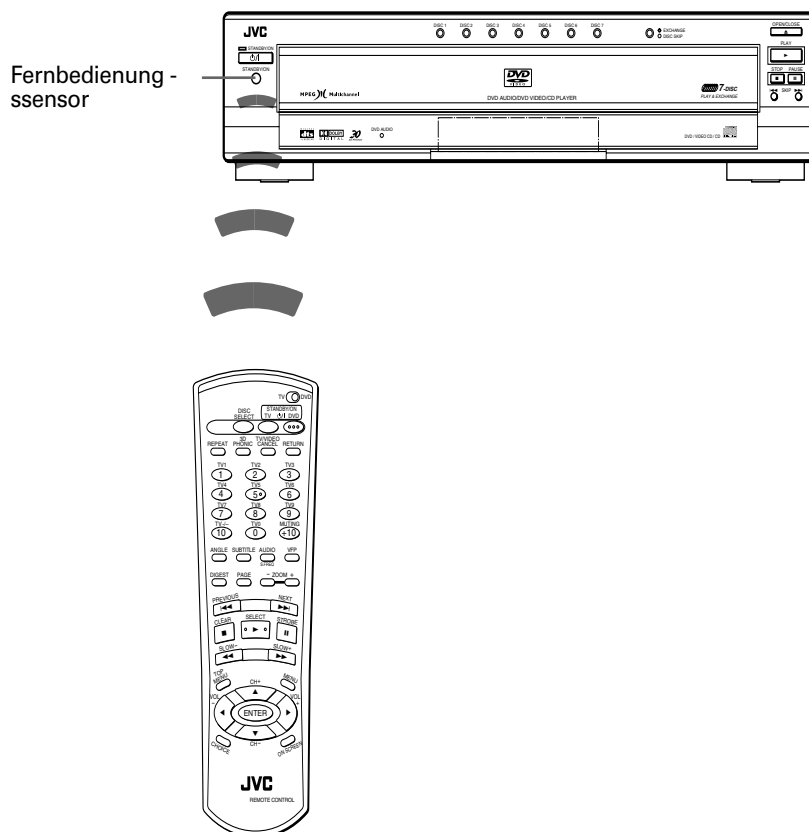

HINWEIS

- Wenn der Fernbedienungssensor am Gerät dem Sonnenlicht oder einer anderen starken Lichtquelle ausgesetzt ist, kann das Gerät unter Umständen nicht mit der Fernbedienung gesteuert werden.

Verwendung der Fernbedienung für den Fernsehbetrieb

Mit der Fernbedienung können Sie Ihren Fernseher steuern.

Einstellen des Fernbedienungssignals zur Bedienung Ihres Fernsehers.

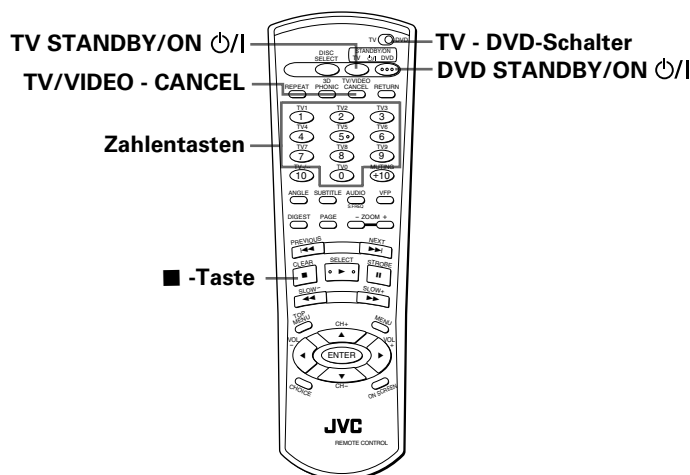

Vor der ersten Benutzung

- Halten Sie die Taste TV/VIDEO - CANCEL gedrückt und geben Sie mit den Zahlentasten (0 bis 9) eine der unten aufgeführten Herstellerkennungen für Ihren Fernseher ein.
Halten Sie die Taste TV/VIDEO - CANCEL weiter gedrückt, bis Sie den nächsten Schritt abgeschlossen haben.

Beispiel:

Zur Eingabe der Herstellerkennung "01": Drücken Sie "0" und dann "1".

- Drücken Sie gleichzeitig die Tasten TV/VIDEO - CANCEL und ■.
- Aktivieren Sie die Fernbedienung für Ihren Fernseher, indem Sie die Taste TV STANDBY/ON (power icon) drücken.
Falls sich Ihr Fernseher ein- oder ausschaltet, haben Sie das Signal richtig eingestellt.

Liste mit Herstellerkennungen

Nr	Hersteller
01	JVC
02	PHILIPS/CCE/MAGNAVOX
03	MITSUBISHI
04	PANASONIC
05	RCA
06	SHARP
07	SONY
08	TOSHIBA
09	ZENITH
10	PHILCO/HITACHI
11	PANASONIC
12	SAMSUNG
13	SANYO/SEARS
14	TOSHIBA





Nr	Hersteller
15	GRADIENTE
16	SANYO
17	PHILCO/DAEWOO
18	LG (GOLDSTAR)
19	GRUNDIG
20	NEC/GRADIENTE
21	PHILCO
22	BEIJING/NOBLEX
23	JVC (ONWA)
24	JVC (ONWA)
25	JVC (ONWA)
26	THOMSON
27	FERGUSON
28	ITT

Nr	Hersteller
29	MIVAR
30	FINLUX
31	NOKIA
32	FUNAI
33	SAMSUNG
34	SAMSUNG/PEONY/CHANGHONG
35	SAMSUNG
36	AIWA
37	DAEWOO
38	JINXING/PEONY
39	PEONY
40	KONKA
41	TCL

Mit den folgenden Tasten können Sie den Fernseher bedienen:

Um die Steuertasten (CH-, CH+, VOL-, VOL+), TV/VIDEO - CANCEL- und Zahlentasten für die Fernbedienung verwenden zu können, stellen Sie den TV - DVD-Schalter auf "TV":

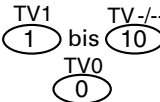

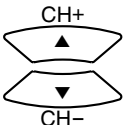
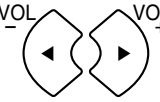

	<p>Ein- und Ausschalten des Fernsehers.</p>
	<p>Umschalten des Fernseheingangsmodus zwischen TV und VIDEO.</p>
	<p>Direktes Wählen des Fernsehkanals. *Bei einigen Fernsehern funktioniert das Drücken von "+10" wie "100+", wohingegen "10" wie die ENTER-Taste funktioniert, wenn bei Ihrem Fernsehgerät nach Auswahl einer Kanalnummer die ENTER-Taste gedrückt werden muss.</p>
	<p>Schaltet den Ton des Fernsehers stumm.</p>
	<p>Stellt die Fernsehkanäle ein.</p>
	<p>Regelt die Lautstärke des Fernsehers.</p>

HINWEISE

- Die Fernbedienung ist werksseitig für den Betrieb eines JVC-Fernsehers eingestellt.
- Sind für den Hersteller Ihres Fernsehers mehrere Kennungen angegeben, probieren Sie diese aus, bis Sie die richtige gefunden haben.



Die nachfolgenden Beschreibungen beziehen sich vorwiegend auf die Bedienung mit der Fernbedienung. Sie können stattdessen, soweit vorhanden, auch die entsprechenden Tasten auf der Vorderseite des Geräts benutzen.

Ein- und Ausschalten des Geräts

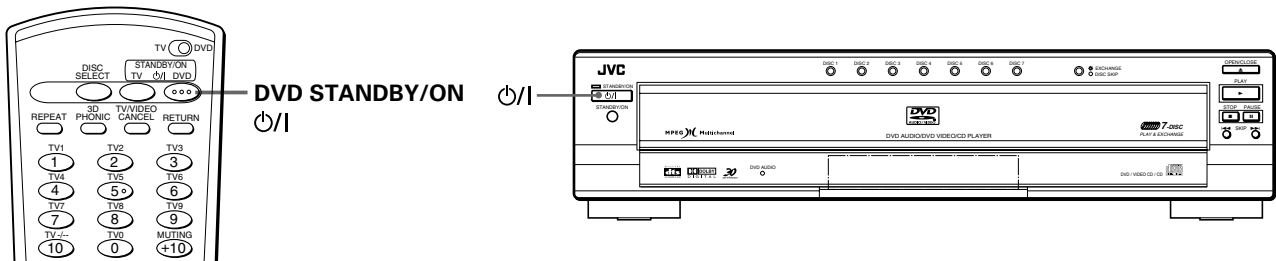

Drücken Sie DVD STANDBY/ON  auf der Fernbedienung oder STANDBY/ON  auf der Gerätevorderseite. Die STANDBY/ON-Anzeige, die im Standby-Modus rot leuchtet, wechselt nun auf grün, und jede der DISC-Anzeigen (1 bis 7) gibt an, ob sich momentan eine Disc in der entsprechenden Lade befindet.



Tips

- Beim ersten Einschalten des Geräts nach Anschließen des Netzkabels leuchten alle DISC-Anzeigen so lange auf, bis das Gerät erkennt, dass die entsprechende Lade leer ist. Nachdem das Gerät den Status der Lade erkannt hat, speichert es diese Information und gibt den Status so lange korrekt wieder, bis Sie zum nächsten Mal den Netzstecker ziehen.
- Sie können das Gerät auch direkt einschalten, indem Sie während des Standby-Betriebs auf die ►-, DISC (1 bis 7)- oder ▲ OPEN/CLOSE-Taste drücken, ohne dass Sie auf der Fernbedienung auf DVD STANDBY/ON  oder auf der Gerätevorderseite auf STANDBY/ON  drücken. Das Gerät verhält sich im Standby-Modus nach dem Drücken dieser Tasten genau so, als wäre es eingeschaltet. Die folgende Darstellung beschreibt die Inbetriebnahme des Geräts bei eingeschaltetem Strom.

HINWEIS

- Auch wenn Sie das Gerät mit der Taste DVD STANDBY/ON  oder STANDBY/ON  ausschalten, wird eine Minimalstromversorgung aufrechterhalten, solange es an die Steckdose angeschlossen ist. Dieser Zustand wird als Bereitschafts- bzw. Standby-Modus bezeichnet. Das Gerät ist so konstruiert, dass es in diesem Zustand nur sehr wenig Strom verbraucht.

Einlegen und Entnehmen von Discs

Das Disc-Ladekarussell fasst bis zu 7 Discs.

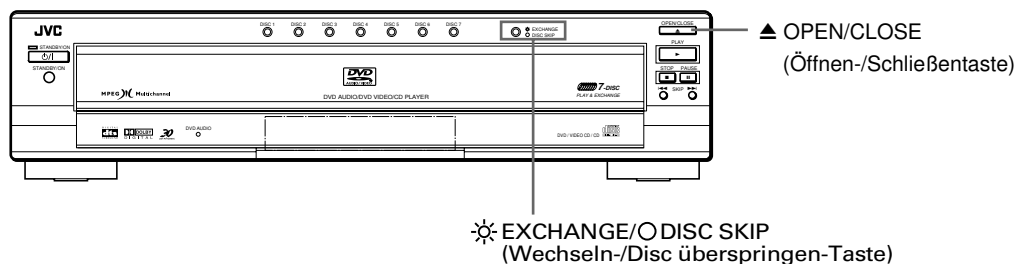

1 Drücken Sie auf der Gerätevorderseite ▲ OPEN/CLOSE.

Das Karussell fährt aus, so dass auf zwei der sieben Lade zugegriffen werden kann.

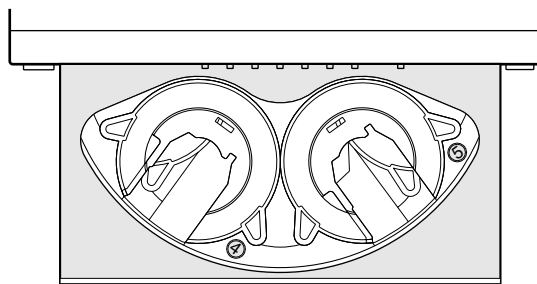

Tips

- Ab dem zweiten Öffnen des Geräts fährt das Karussell so aus, dass sich in der linken vorderen Lade jeweils die zuletzt abgespielte Disc befindet.

- 2** Drücken Sie auf ☼ EXCHANGE/ ○ DISC SKIP, um bei Bedarf eine der zugänglichen Laden auszuwählen. Bei jedem Drücken der Taste dreht sich das Karussell im Uhrzeigersinn weiter, so dass auf die nächsten zwei Laden zugegriffen werden kann.

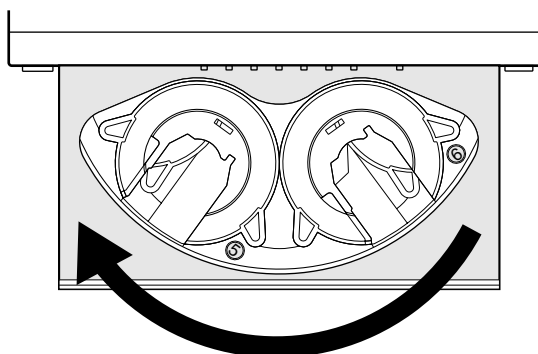

- 3** Legen Sie eine bzw. zwei Discs in die Laden.

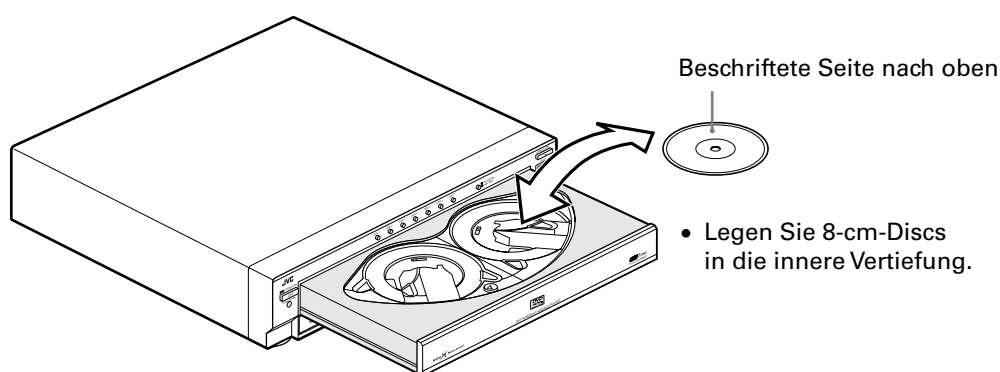

- 4** Wiederholen Sie die Schritte 2 und 3, falls Sie die anderen Laden ebenfalls mit Discs bestücken möchten.

- 5** Drücken Sie auf ▲ OPEN/CLOSE.

Das Karussell wird geschlossen.

Die Disc, die sich beim Schließen des Karussells in der linken vorderen Lade befindet, wird als Erste geladen.

Befindet sich allerdings keine Disc in dieser Lade, so dreht sich das Karussell so lange im Uhrzeigersinn, bis das Gerät die erste Disc erkennt und lädt. Ist im gesamten Karussell keine Disc eingelegt, wird im Anzeigefenster "NO DISC" angezeigt.

Beim Laden einer Disc liest das Gerät die auf der Disc befindlichen Informationen und die dem Disc-Typ entsprechende Anfangsanzeige erscheint auf dem Fernsehbildschirm (siehe Seite 11).

HINWEISE

- Legen Sie keine nicht abspielbaren Discs ein. Näheres zu den abspielbaren und nicht abspielbaren Discs siehe Seite 15.
- Achten Sie beim Einlegen einer Disc auf die korrekte Lage in der Vertiefung, da die Disc sonst beim Schließen der Lade beschädigt oder möglicherweise nicht mehr aus dem Gerät genommen werden kann.
- Verwenden Sie beim Abspielen von Discs keine Stabilisatoren.
- Bei den meisten DVD-VIDEO-Discs startet das Gerät die Wiedergabe automatisch nach dem Einlegen der Disc und hält beim Menü an.
- Wenn Sie eine DVD-VIDEO-Disc mit einem für dieses Gerät nicht geeigneten Ländercode einlegen, erscheint in der DVD-Anfangsanzeige die Meldung "LÄNDERCODEFEHLER!". Näheres zu Ländercodes siehe Seite 15.

Grundlegende Wiedergabe

Beachten Sie, dass dieser Abschnitt allgemeine Informationen zur Wiedergabe von DVD AUDIO- und DVD VIDEO-Discs, Audio-CDs und Video-CDs enthält. Näheres zur Wiedergabe von MP3-Discs erfahren Sie im separaten Kapitel ab Seite 54.

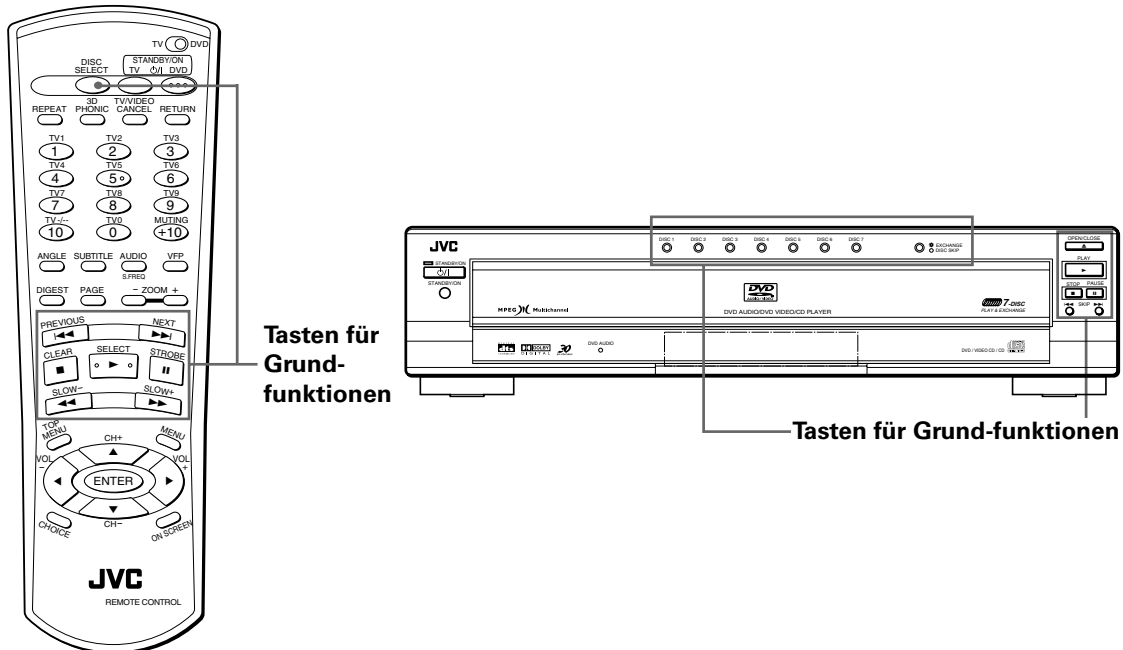

Tasten für Grundfunktionen

Tasten für Grundfunktionen

Starten der Wiedergabe



Drücken Sie ►
oder

Drücken Sie auf eine der DISC-Tasten (1 bis 7) auf der Gerätevorderseite oder drücken Sie auf der Fernbedienung auf DISC SELECT und anschließend auf die gewünschte Zahlentaste.

Wenn Sie auf ► drücken, wird die nach dem Schließen des Karussells geladene Disc wiedergegeben (welche Disc zuerst abgespielt werden kann, können Sie auf der vorherigen Seite nachlesen).

Bei letzterer Variante (Drücken auf DISC bzw. DISC SELECT und eine der Zahlentasten) spielt das Gerät die Disc in der Lade ab, die durch Drücken der entsprechenden Zahlentaste ausgewählt wurde. Wenn sich in der ausgewählten Lade keine Disc befindet, dreht sich das Karussell so lange im Uhrzeigersinn, bis das Gerät die erste Disc findet. Das Gerät spielt unabhängig von der Art des Startens der Wiedergabe alle eingelegten Discs nacheinander ab, bis Sie die Wiedergabe abbrechen.

Einige Discs rufen automatisch das Menü auf. In diesem Fall wechselt das Gerät nicht selbsttätig zur nächsten Disc, sondern erst dann, wenn Sie über das Menü den entsprechenden Befehl eingeben.

Hinweise zu den DISC-Anzeigen (1 bis 7)

Der aktuelle Status einer Disc-Lade wird folgendermaßen durch die entsprechenden DISC-Anzeigen wiedergegeben:

- Aufleuchten bei eingelegter Disc in entsprechende Lade.
- Blinken bei Wiedergabe der entsprechenden Disc.
- Kein Signal, wenn keine Disc eingelegt ist.

HINWEISE

- Wenn beim Öffnen des Karussells auf eine Lade mit vom Gerät erkannten Status zugegriffen werden kann, leuchtet die entsprechende Anzeige auch dann auf, wenn keine Disc eingelegt ist.
- Falls eine Stelle für die Wiedergabe-Fortsetzung gespeichert ist, startet die Wiedergabe beim Drücken von ► nicht am Anfang, sondern an dieser Stelle. Siehe Seite 31.
- Während der Wiedergabe kann im Anzeigefenster die Disc-Nummer und die laufende Titel-, Kapitel- bzw. Spurnummer abgelesen werden.
- Bei Video-CDs mit PBC-Steuerung und bei manchen DVD-Discs erscheint nach dem Starten der Wiedergabe ggf. das Menü auf dem Bildschirm. In diesem Falle können Sie im Menü wählen, an welcher Stelle die Wiedergabe beginnen soll. Andernfalls kann die Wiedergabe nicht gestartet werden. Nähere Informationen zur Bedienung des Geräts über Menüs erhalten Sie auf Seite 33.
- Wenn sich in der linken vorderen Lade eine DVD befindet, beginnt das Gerät im Allgemeinen sofort nach Schließen des Karussells und Lesen des Disc-Inhalts mit der Wiedergabe.

Abbrechen der Wiedergabe



Drücken Sie ■.

Das Gerät stoppt die Wiedergabe.



- Wenn Sie die Taste ▲ OPEN/CLOSE bei laufender Disc drücken, stoppt das Gerät die Wiedergabe, und das Karussell öffnet sich.

Zeitweiliges Anhalten der Wiedergabe



Drücken Sie ■■.

Das Gerät schaltet die Wiedergabe auf Pause. Zum Fortsetzen drücken Sie ►.

Schnellwiedergabe in Vorwärts- und Rückwärtsrichtung



- Während der Wiedergabe

Vorgehensweise 1 (nur mit der Fernbedienung)

Drücken Sie ◀◀ oder ▶▶.

Mit jedem Drücken von ◀◀ bzw. ▶▶ erhöht sich die Wiedergabegeschwindigkeit. Die normale Geschwindigkeit kann auf das 2-, 5-, 20- oder 60-fache erhöht werden.

Mit ► können Sie auf normale Bildwiedergabe zurückschalten.

Vorgehensweise 2

Halten Sie ◀◀ oder ▶▶ gedrückt.

Bei Gedrückthalten von ▶▶ erfolgt die Vorwärts-Schnellwiedergabe. Bei Gedrückthalten von ◀◀ erfolgt eine schnelle Rückwärts-Wiedergabe (ein 4-faches der normalen Geschwindigkeit). Wenn Sie den Knopf loslassen, erfolgt wieder normale Wiedergabe.

Vor-/Rückgriff zum Anfang einer Szene oder eines Songs



- Während der Wiedergabe

Drücken Sie **|◀◀** oder **▶▶|**.

Die Taste **|◀◀** führt Sie direkt zum Anfang des laufenden Kapitels, Titels oder der aktuellen Spur zurück, und mit **▶▶|** gelangen Sie zum Anfang des nächsten Kapitels oder Titels bzw. der nächsten Spur.

HINWEIS

- Bei Wiedergabe einer Video-CD mit PBC-Funktion oder einer DVD VIDEO-Disc kann es vorkommen, dass das Gerät an einer anderen Stelle stoppt. In der Regel findet es aber den Anfang des Kapitels, Titels bzw. der Spur.

Wechseln der Discs während der Wiedergabe [PLAY EXCHANGE] (Wiedergabe und Austausch)



Sie können während der Wiedergabe das Karussell öffnen, um Discs, die gerade nicht abgespielt werden, zu wechseln.

- Während der Wiedergabe (bei geschlossenem Karussell)

Die **⊗ EXCHANGE/○ DISC SKIP**-Anzeige leuchtet grün.

1 Drücken Sie **⊗ EXCHANGE/○ DISC SKIP**.

Das Karussell öffnet sich, ohne dass die Wiedergabe unterbrochen wird, und die **⊗ EXCHANGE/○ DISC SKIP**-Anzeige geht aus.

Im Anzeigefenster erscheint für kurze Zeit "EXCHANGE".

2 Legen Sie in die zugänglichen Laden Discs ein bzw. entnehmen oder wechseln Sie die Discs.

3 Drücken Sie auf **⊗ EXCHANGE/○ DISC SKIP**, um auf andere Laden zugreifen zu können.

Durch jedes weitere Drücken der Taste dreht sich das Karussell, ohne jedoch bei der derzeit wiedergegebenen Disc anzuhalten.

HINWEISE

- Bei Ausführung der Schritte 2 und 3 sind nur die Tasten **■, ||, |◀◀/▶▶|** und **◀◀/▶▶** verfügbar, um die wiedergegebene Disc zu steuern.
- Nähere Informationen zur Funktionsweise der **⊗ EXCHANGE/○ DISC SKIP**-Taste erhalten Sie auf Seite 26 im Abschnitt zu diesem Thema.

Fortsetzen der Wiedergabe

Das Gerät kann die Stelle, an der die Wiedergabe der Disc unterbrochen wird, speichern und die Wiedergabe später von dort aus fortsetzen.

Zum Speichern der Stelle der Unterbrechung



- Bei laufender Wiedergabe

Drücken Sie **■**, oder drücken Sie DVD STANDBY/ON auf der Fernbedienung bzw. STANDBY/ON auf der Gerätevorderseite.

Das Gerät speichert die Stelle der Unterbrechung.

Einige Sekunden lang wird im Anzeigefenster "FORTSETZUNG" angezeigt.



- Wenn die Wiedergabe durch Drücken von **■** unterbrochen und das Gerät dann ausgeschaltet wird, bleibt die Stelle gespeichert.

Zum Fortsetzen der Wiedergabe



- Wenn die angehaltene Disc noch in der Lade ist

Drücken Sie **▶**.

Die Wiedergabe setzt an der Stelle wieder ein, an der die Disc zuletzt angehalten wurde.

Im Anzeigefenster wird einige Sekunden lang "RESUME PLAY" angezeigt.

- **Zum Löschen der Fortsetzungsstelle aus dem Speicher**

Führen Sie eine der folgenden Maßnahmen durch:

- * Öffnen Sie das Karussell.
- * Drücken Sie **■** bei angehaltener Disc.
- * Drücken Sie auf eine der DISC-Tasten (1 bis 7) auf der Gerätevorderseite oder drücken Sie auf die DISC SELECT-Taste und anschließend auf die gewünschte Zahlentaste.

HINWEISE

- Die Fortsetzungsfunktion arbeitet nicht bei Audio-CDs und MP3-Discs.
- Bei Video-CDs mit PBC-Funktion wird die Wiedergabe eventuell von einem Punkt kurz vor oder nach der gespeicherten Stelle fortgesetzt.

Fortgeschrittener Betrieb

- Beachten Sie, dass dieser Abschnitt Informationen zur Wiedergabe von DVD AUDIO-Discs, DVD VIDEO-Discs, Audio-CDs und Video-CDs enthält.
Näheres zur Wiedergabe von MP3-Discs erfahren Sie im separaten Kapitel ab Seite 54. (Auch "Überprüfen der Abtastfrequenz" auf Seite 53 bezieht sich auf MP3-Discs.)
- Die folgende Tabelle gibt einen Überblick über die Inhalte der einzelnen Abschnitte und die dabei jeweils verwendbaren Disc-Typen.

Funktion	DVD VIDEO	DVD AUDIO	Audio-CD	Video-CD	Seite
Wiedergabe ab einer bestimmten Stelle auf der Disc					
Zugriff auf eine Szene über das DVD-Menü	ja	ja			33
Zugriff auf eine Szene über das Menü einer Video-CD mit PBC				ja	33
Direkter Zugriff auf einen Anfang mit den Zahlentasten	ja	ja	ja	ja	34
Zugriff auf den gewünschten Anfang mit ◀◀ oder ▶▶	ja	ja	ja	ja	35
Zugriff auf Kapitel/Spur über das Bildschirmmenü [KAP-SUCHE/SPUR-SUCHE]	ja	ja*			35
Spielzeitzugriff innerhalb eines Titels oder einer Spur [ZEITSPRUNG]	ja	ja	ja	ja	36
Zugriff auf eine Szene über die Anfangsszenen-Übersicht [DIGEST]	ja			ja	37
Wiedergabe-Spezialfunktionen					
Einzelbildschaltung	ja			ja	38
Anzeige einer Standbildfolge [STROBE]	ja			ja	38
Wiedergabe in Zeitlupe [SLOW]	ja			ja	38
Aufzoomen und Auszoomen [ZOOM]	ja			ja	39
Ändern der Wiedergabe-Reihenfolge					
Wiedergabe in vorgewählter Reihenfolge [PROGRAMM]		ja	ja	ja	40
Wiedergabe in zufallsgesteuerter Reihenfolge [RANDOM]		ja	ja	ja	41
Wiederholte Wiedergabe					
Wiederholung der laufenden Wahl oder aller Spuren [WIEDERH.]	ja	ja	ja	ja	42
Wiederholung eines beliebigen Abschnitts [A-B WIEDERH.]	ja	ja	ja	ja	43
Wählen eines DVD VIDEO-Blickwinkels					
Wählen des Blickwinkels über den normalen Bildschirm [ANGLE]	ja				44
Wählen des Blickwinkels aus der Übersicht [ANGLE]	ja				45
Ändern von Sprache und Ton					
Wählen der Untertitelsprache [SUBTITLE]	ja	ja*			46
Wählen von Audiosprache oder Klang [AUDIO]	ja	ja		ja	47
Verschiedene Funktionen					
Anpassen des Bildcharakters [VFP]	ja	ja*		ja	48
Für simulierten Surround-Klang [3D PHONIC]	ja				49
Abrufen der Spielzeitdaten [ZEITWAHL]		ja	ja	ja	50
Wählen eines Standbilds von einer DVD AUDIO-Disc [PAGE]		ja			51
Abspielen der Bonusgruppe einer DVD AUDIO-Disc		ja			52
Helligkeitsregelung des Anzeigefensters	ja	ja	ja	ja	52
Überprüfen der Abtastfrequenz	ja	ja	ja	ja	53

- In der vorstehenden Tabelle bedeutet "ja*", dass die entsprechende Funktion auch für Bilddaten (wie z. B. Filme, Standbilder und Textdaten) auf einer DVD AUDIO-Disc geeignet ist.

HINWEIS

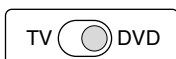

Um das Gerät mit den Steuertasten ▲/▼/◀▶, den Zahlentasten und der Taste TV/VIDEO - CANCEL zu bedienen, muss der Schalter TV - DVD auf "DVD" eingestellt sein.

Wiedergabe ab einer bestimmten Stelle auf der Disc

Sie können eine Disc ab einer bestimmten Spur, ab einem bestimmten Titel bzw. Kapitel und ab einer bestimmten Zeit wiedergeben.

Zugriff auf eine Szene über das DVD-Menü



DVD-Discs enthalten im Allgemeinen ein eigenes Menü, das den Disc-Inhalt zeigt. Diese Menüs enthalten verschiedene Angaben wie Filmtitel, Songtitel und Angaben zum Künstler und werden auf dem Bildschirm angezeigt. Sie können dieses Menü verwenden, um eine gewünschte Szene anzusteuern.

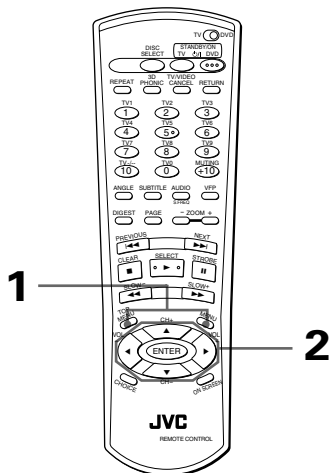

- Wenn eine DVD-Disc eingelegt ist

1 Drücken Sie TOP MENU oder MENU.
Das Menü erscheint auf dem Bildschirm.



Zum Menü

Auf einer DVD VIDEO-Disc, die mehrere Titel umfasst, ist normalerweise auch ein Titelmü mit einer Liste der Titel enthalten. Auch DVD AUDIO-Discs mit mehreren Gruppen bieten unter Umständen ein Hauptmenü mit einer Liste der Gruppen. Dieses Menü erscheint auf dem Bildschirm, wenn die Taste TOP MENU gedrückt wird. Bei bestimmten DVD-Discs kann durch Drücken der Taste MENU ein anderes Menü aufgerufen werden.

Beispiel:

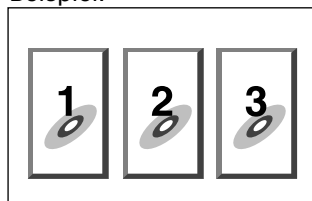

Bitte beachten Sie hierzu die Anweisungen der DVD-Disc für das jeweilige Menü.

2 Wählen Sie mit der Steuertaste $\blacktriangle/\blacktriangledown/\blacktriangleleft/\blacktriangleright$ den gewünschten Eintrag und drücken Sie dann ENTER.

Das Gerät beginnt mit der Wiedergabe des gewählten Eintrags.



- Bei manchen Discs kann der gewünschte Eintrag auch mit den Zahlentasten gewählt werden. Die Wiedergabe startet dann ggf. automatisch.

HINWEISE

- Wenn O auf dem Bildschirm erscheint, nachdem in Schritt 1 TOP MENU gedrückt wurde:
Die Disc enthält kein Menü mit einer Titel- bzw. Gruppenliste.
- Wenn O auf dem Bildschirm erscheint, nachdem MENU in Schritt 1 gedrückt wurde:
Die Disc enthält kein Menü.
- Die Taste MENU arbeitet nicht bei angehaltener Disc.

Zugriff auf eine Szene über das Menü einer Video-CD mit PBC



Manche Video-CDs sind für die Wiedergabe mit der PBC-Funktion geeignet. PBC ist die Abkürzung von "PlayBack Control" (Wiedergabesteuerung). Eine für PBC bespielte Video-CD besitzt eigene Menüs, wie z. B. eine Liste der enthaltenen Musikstücke. Das Menü ermöglicht gezielten Zugriff auf einzelne Szenen.

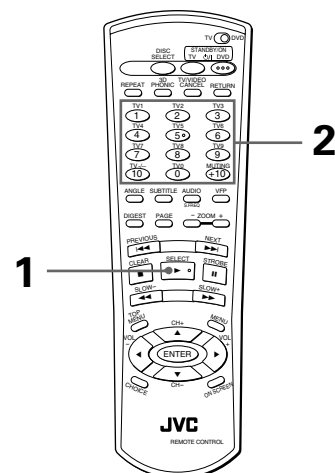

- Bei angehaltener Video-CD mit PBC

1 Drücken Sie \blacktriangleright .

Auf dem Bildschirm erscheint ein Disc-Menü (PBC-Funktion aktiviert).

Beispiel:

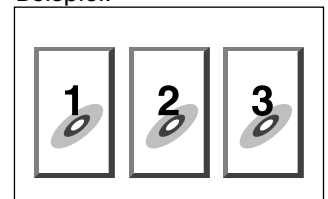

Im Anzeigefenster auf der Gerätevorderseite wird "PBC" angezeigt.

2 Wählen Sie den gewünschten Eintrag mit den Nummerntasten aus.

- Näheres zum Verwenden der Nummerntasten siehe Seite 14.

Das Gerät beginnt mit der Wiedergabe des gewählten Eintrags.
 Sie können durch Drücken von RETURN zum Menü zurückkehren.
 Wenn "NEXT" (Nächste) oder "PREVIOUS" (Vorherige) auf dem Bildschirm erscheint, gilt in der Regel Folgendes:

- Mit ►► wechseln Sie zur nächsten Seite.
- Mit ◀◀ kehren Sie zur vorherigen Seite zurück.
- * Die Bedienungsmethode kann je nach Disc verschieden sein.



- Bei Wiedergabe einer PBC-kompatiblen Video-CD mit deaktiviertem PBC kann die PBC-Funktion durch Drücken von ■ und anschließend ► aktiviert werden.
- Die PBC-Funktion kann auch über das Bildschirmmenü aktiviert werden:
 - 1 Drücken Sie ON SCREEN.
 - 2 Verwenden Sie die Steuertasten ▲/▼, um ↻ zu [PBC CALL] zu bewegen und drücken Sie anschließend ENTER.
- Wenn Sie eine PBC-kompatible Video-CD wiedergeben wollen, ohne die PBC-Funktion zu aktivieren, starten Sie die Wiedergabe mit den Zahlentasten anstelle der Taste ►. Näheres hierzu finden Sie im nächsten Abschnitt.

Direkter Zugriff auf einen Anfang mit den Zahlentasten



Sie können einen Titel oder ein Kapitel (DVD VIDEO) bzw. eine Gruppe oder Spur (DVD AUDIO) oder eine Spur (Audio-CD/Video-CD) durch Eingeben der entsprechenden Nummer starten.

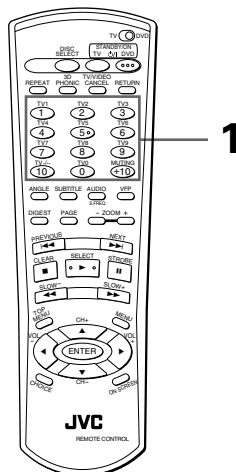

- Für DVD VIDEO/DVD AUDIO/Audio-CD:
Während der Wiedergabe oder bei angehaltener Disc
- Für Video-CD: Während der Wiedergabe ohne PBC-Funktion oder bei angehaltener Disc

1 Geben Sie mit den Zahlentasten die Nummer an.

- * Bei DVD VIDEO-/DVD AUDIO-Wiedergabe (außer bei angezeigtem Menü) wird mit der Eingabe ein Kapitel aufgerufen.
- * Bei angehaltener DVD VIDEO-/DVD AUDIO-Disc wird mit der Eingabe ein Titel aufgerufen.
- * Bei Audio- oder Video-CDs wird mit der Eingabe eine Spur aufgerufen.

Das Gerät startet die Wiedergabe am Anfang der aufgerufenen Nummer.

- Näheres zum Verwenden der Nummerntasten siehe Seite 14.

Je nach Disc-Typ und Gerätestatus werden unterschiedliche Elemente aufgerufen.

Gerätestatus	Disc-Typ	Bezug
Im Stoppmodus	DVD VIDEO	Titel oder Kapitel(*1)
	DVD AUDIO	Gruppe oder Spur(*2)
	Audio-CD/Video-CD	Spur
Während der Wiedergabe	DVD VIDEO	Kapitel
	DVD AUDIO	Spur
	Audio-CD/Video-CD	Spur

- *1 Wenn die Disc mehrere Titel enthält, wird ein Titel aufgerufen. Wenn die Disc nur einen Titel enthält, wird ein Kapitel aufgerufen.
 - *2 Wenn die Disc mehrere Gruppen enthält, wird eine Gruppe aufgerufen. Wenn die Disc nur eine Gruppe enthält, wird eine Spur aufgerufen.
- Die Nummer des gewählten Elements (Titel/ Gruppe/Spur) wird im Anzeigefenster auf der Gerätevorderseite angezeigt.



- Die gewählte Nummer wird auch im Bildschirmmenü angezeigt.

HINWEISE

- Wenn bei DVD VIDEO- oder DVD AUDIO-Wiedergabe ein Menü auf dem Bildschirm erscheint, können die Zahlentasten zum Wählen eines Menüpunkts verwendet werden.
- Wenn ◯ auf dem Bildschirm erscheint:
Der gewählte Titel oder die gewählte Spur ist nicht auf der Disc enthalten.
- Diese Funktion arbeitet nicht bei Wiedergabe von Video-CDs mit aktivierter PBC-Funktion.

Zugriff auf den gewünschten Anfang mit ◀◀ oder ▶▶



Sie können den Beginn eines Kapitels (DVD VIDEO) bzw. einer Spur (DVD AUDIO/Audio-CD/Video-CD) auch mit den Tasten ◀◀ bzw. ▶▶ aufrufen.

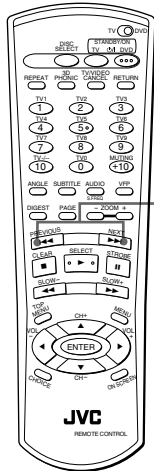

- Für DVD VIDEO: Während der Wiedergabe
- Für DVD AUDIO/Audio-CD: Während der Wiedergabe oder bei angehaltener Disc
- Für Video-CD: Während der Wiedergabe ohne PBC-Funktion

1 Drücken Sie ◀◀ oder ▶▶.

Bei DVD AUDIO-Discs, Audio-CDs und Video-CDs wird mit diesen Tasten eine Spur übersprungen. Bei DVD VIDEO-Discs werden je nach inhaltlichem Aufbau der Disc Kapitel oder Titel übersprungen. Die Nummer des jeweils eingestellten Anfangs wird im Anzeigefenster auf der Gerätevorderseite angezeigt.

- Um zum Anfang folgender Kapitel/Spuren zu springen, drücken Sie entsprechend häufig ▶▶.
- Um zum Anfang der aktuellen Spur/des aktuellen Kapitels zu springen, drücken Sie ◀◀ einmal.
- Um zum Anfang zurückliegender Kapitel/Spuren zu springen, drücken Sie entsprechend häufig ◀◀.

HINWEISE

- Sie können nur Spuren auf der eingelegten Disc überspringen.
- Bei manchen DVD VIDEO-Discs arbeitet diese Funktion eventuell nicht.
- Diese Funktion arbeitet nicht bei Wiedergabe von Video-CDs mit aktivierter PBC-Funktion.

Zugriff auf Kapitel/Spur über das Bildschirmmenü [KAP.-SUCHE/SPUR-SUCHE]



Bei Wiedergabe von einer DVD VIDEO- oder DVD AUDIO-Disc können Sie über das Bildschirmmenü die gewünschte Kapitel- bzw. Spurnummer aufrufen.

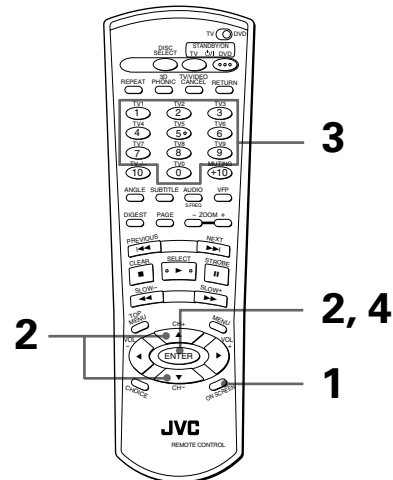

- Bei der Wiedergabe

1 Drücken Sie ON SCREEN.

Das Bildschirmmenü wird angezeigt.

2 Verwenden Sie die Steuertasten ▲/▼ um zu [KAP.-SUCHE] bzw. [SPUR-SUCHE] zu bewegen und drücken Sie anschließend ENTER.

Im Meldungsbereich erscheint "WEITER BEI KAPITEL=" bzw. "WEITER BEI SPUR=". Die Farbe von [KAP.-SUCHE] bzw. [SPUR-SUCHE] wechselt.

(für DVD VIDEO)



Mitteilungsfeld

(für DVD AUDIO)

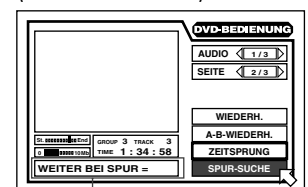

Mitteilungsfeld

3 Geben Sie mit den Zahlentasten (0 bis 9) die gewünschte Kapitel-/Spurnummer an.

Beispiel:

Für Kapitelnummer 8:

Drücken Sie "8" → ENTER.

Für Kapitelnummer 37:

Drücken Sie "3" → "7" → ENTER.

Die angegebene Nummer wird im Meldungsbereich angezeigt.

4 Drücken Sie ENTER.

Das Gerät startet die Wiedergabe ab dem gewählten Kapitel.

Tips

- Die Tasten "10" und "+10" werden in dieser Funktion nicht verwendet.

HINWEISE

- Sie können ein Kapitel bzw. eine Spur bei laufender Wiedergabe auch direkt ansteuern, indem Sie mit den Zahlentasten die gewünschte Kapitel- bzw. Spurnummer eingeben (außer bei angezeigtem Menü). Siehe Seite 34.
- Wenn die Kapitel- bzw. Spurnummer unter Schritt 3 falsch eingegeben wurde:
Überschreiben Sie die falsche Nummer mit der richtigen Nummer.
- Wenn in Schritt 4 das Symbol  auf dem Bildschirm erscheint:
Das gewählte Kapitel bzw. die gewählte Spur ist nicht auf der Disc enthalten, oder die Kapitel- bzw. Spursuche ist bei dieser Disc nicht möglich.
- Zurückschalten auf normale Anzeige:
Drücken Sie ON SCREEN.
- Diese Funktion ist nicht bei DVD AUDIO-Discs verwendbar, die keine Bilddaten enthalten.

Spielzeitzugriff innerhalb eines Titels oder einer Spur [ZEITSPRUNG]



Mit der ZEITSPRUNG-Funktion kann eine bestimmte Stelle im laufenden Titel (DVD VIDEO), in der laufenden Spur (DVD AUDIO) bzw. in der laufenden Disc (Audio-CD/ Video-CD) durch Angeben der Spielzeit ab Titel-, Spur- bzw. Disc-Anfang angesteuert werden. Bitte beachten Sie, dass manche DVD VIDEO-Discs keine Zeitdaten enthalten, so dass die ZEITSPRUNG-Funktion hier nicht verwendbar ist.

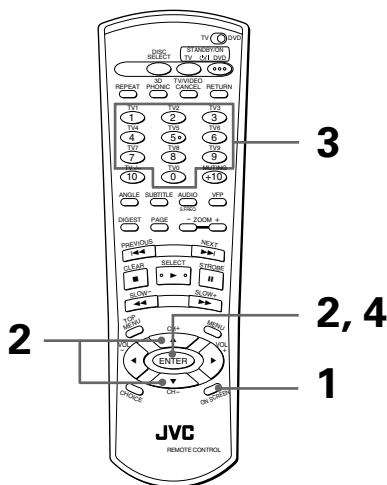

- Für DVD VIDEO: Während der Wiedergabe
- Für DVD AUDIO/Audio-CD: Während der Wiedergabe oder bei angehaltener Disc
- Für Video-CD: Während der Wiedergabe ohne PBC-Funktion oder bei angehaltener Disc

1 Drücken Sie ON SCREEN.

Das Bildschirmmenü wird angezeigt.

2 Verwenden Sie die Steuertasten ▲/▼, um zu [ZEITSPRUNG] zu bewegen und drücken Sie anschließend ENTER.

Im Meldungsbereich erscheint "GEHE ZU". Die Farbe von [ZEITSPRUNG] wechselt.

3 Geben Sie mit den Zahlentasten (0 bis 9) die gewünschte Zeit an.

Die angegebene Zeit wird im Meldungsbereich angezeigt.

4 Drücken Sie ENTER.

Das Gerät startet die Wiedergabe ab der gewählten Zeit.

Bildschirm-Beispiel:

(für DVD VIDEO)

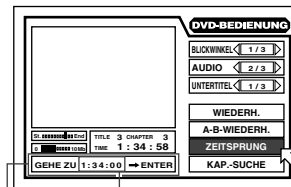

Gewählte Zeit
Mitteilungsfeld

(für Audio-CD)

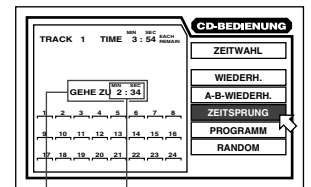

Gewählte Zeit
Mitteilungsfeld

Tips

- Die Tasten "10" und "+10" werden für diese Funktion nicht verwendet.
- Sie können die Zeit bei DVD VIDEO/DVD AUDIO-Discs im Format Stunde/Minute/Sekunde und bei Audio- und Video-CDs im Format Minute/Sekunde eingeben.

Beispiel (für DVD AUDIO/DVD VIDEO):

Für Wiedergabe ab 2 (Std.) : 34 (Min.) : 00 (Sek.)

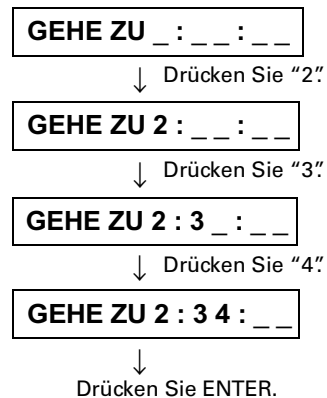

Es ist nicht erforderlich, "0" für die restlichen Nullen am Ende einzugeben (im obigen Beispiel für die letzten zwei Stellen). Sie können aber auch eingeben werden.

• **Bei Eingabefehlern:**

Bewegen Sie den Cursor zum falschen Wert und drücken Sie dann die Taste für den korrekten Wert.

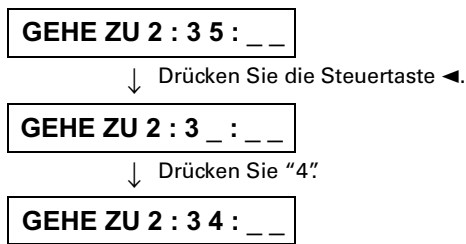

HINWEISE

- Wenn eine DVD AUDIO-Disc angehalten ist, können Sie die Spielzeit ab Anfang von Gruppe 1 angeben.
- Wenn in Schritt 2 auf dem Bildschirm erscheint: Die angegebene Zeit ist auf der Disc nicht enthalten, oder die Zeitsprungfunktion arbeitet bei dieser Disc nicht. Bitte beachten Sie auch, dass die Zeitsprungfunktion nicht arbeitet, wenn eine Video-CD mit der PBC-Funktion wiedergegeben wird.
- **Zurückschalten auf normale Anzeige:** Drücken Sie ON SCREEN.
- Die **ZEITSPRUNG-Funktion ist bei Programmwiedergabe nicht verwendbar.**

Zugriff auf eine Szene über die Anfangsszenen-Übersicht [DIGEST]



Das Gerät kann die Anfangsszene jedes Titels oder Kapitels auf einer DVD VIDEO-Disc oder jede Spur einer Video-CD anzeigen. Auf dem Bildschirm können Sie aus den angezeigten Szenen wählen.

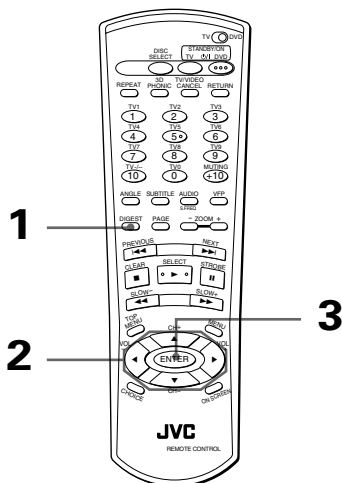

- Für DVD VIDEO: Bei angehaltener Disc oder während der Wiedergabe
- Für Video-CD: Bei angehaltener Disc oder während der Wiedergabe ohne PBC-Funktion

1 Drücken Sie DIGEST.

Bis zu neun Anfangsszenen werden angezeigt.



- Bei angehaltener DVD VIDEO-Disc: Die Anfangsszenen der einzelnen Titel erscheinen auf dem Bildschirm.
- Bei laufender Wiedergabe einer DVD VIDEO-Disc: Die Anfangsszenen der einzelnen Kapitel im laufenden Titel erscheinen auf dem Bildschirm.
- Wenn eine Video-CD eingelegt ist: Die Anfangsszenen der einzelnen Spuren erscheinen auf dem Bildschirm.

2 Verwenden Sie die Steuertasten ▲/▼/◀/▶, um so zu bewegen, dass die gewünschte Szene gewählt wird.

Wenn mehr als neun Szenen anzuzeigen sind, hat die Übersicht mehr als eine Seite. Drücken Sie in diesem Fall ▶▶, um zur nächsten Seite zu gehen, bzw. ◀◀, um zur vorherigen Seite zurückzublättern.

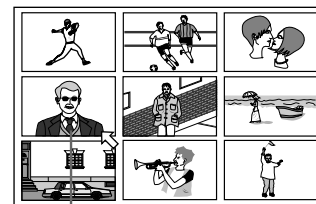

Gewählte Szene

Tips

- Wenn die rechte untere Szene gewählt ist und Sie die Steuertaste ▶ drücken, erscheint, falls vorhanden, die nächste Seite. Analog hierzu erscheint, falls vorhanden, die vorherige Seite, wenn die obere linke Seite gewählt ist und Sie die Steuertaste ◀ drücken.
- Je nach Disc kann es einige Zeit dauern, bis alle Szenen der aktuellen Seite auf dem Bildschirm erscheinen. Wenn Sie die Seite wechseln möchten, müssen Sie nicht ◀◀ oder ▶▶ drücken, bis alle Szenen angezeigt werden.

3 Drücken Sie ENTER.

Das Gerät startet die Wiedergabe ab der gewählten Szene.

HINWEIS

- Bei manchen Discs kann es je nach Inhalt einige Zeit dauern, bis alle Szenen auf dem Bildschirm erscheinen.

Wiedergabe-Spezialfunktionen

Das Gerät bietet folgende Wiedergabe-Spezialfunktionen: Einzelbildschaltung, Strobe, Zeitlupe und Zoom.

Einzelbildschaltung

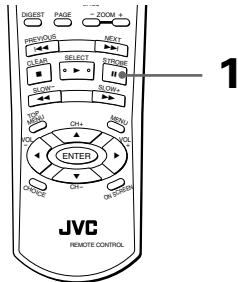

- Im Pausenmodus (Standbild)

1 Drücken Sie II.

Jedes Drücken von II schaltet die StandWiedergabe um ein Einzelbild weiter.

Mit ► können Sie auf normale Wiedergabe zurückschalten.

Anzeige einer Standbildfolge [STROBE]

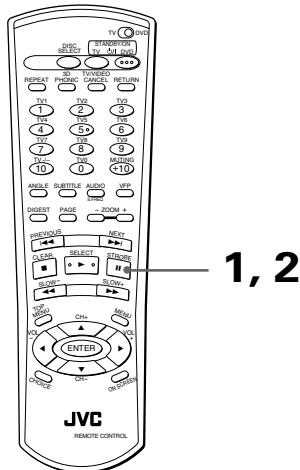

- Während der Wiedergabe

1 Drücken Sie II an der Stelle, die Sie in eine Bildfolge auflösen möchten.

Das Gerät schaltet die Wiedergabe auf Pause.

2 Halten Sie II länger als eine Sekunde gedrückt.

Auf dem Bildschirm erscheinen gleichzeitig die neun Bilder der Standbildfolge.

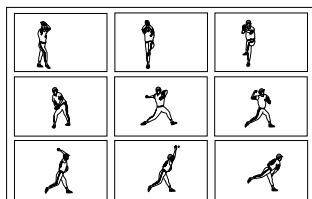

- Wenn Sie II drücken, während die Standbildfolge erscheint, werden die einzelnen Standbilder nacheinander angezeigt.

● Aufheben der Strobe-Funktion

Halten Sie II länger als eine Sekunde gedrückt.

HINWEISE

- Wenn Sie II während der laufenden Wiedergabe länger als eine Sekunde drücken, erscheinen ebenfalls neun Standbilder, diese rücken in normaler Wiedergabegeschwindigkeit vor.
- Bei Wiedergabe mit der Strobe-Funktion ist der Ton stummgeschaltet.

Wiedergabe in Zeitlupe [SLOW]

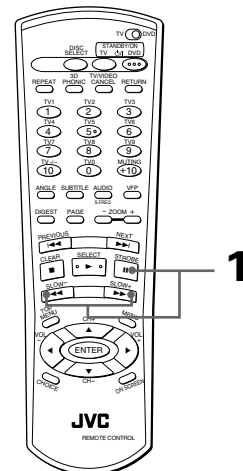

- Während der Wiedergabe

1 Drücken Sie II und dann ◀◀ / ▶▶.

Drücken Sie ▶▶ für Vorwärtswiedergabe in Zeitlupe bzw. ◀◀ für Rückwärtswiedergabe in Zeitlupe (nur DVD VIDEO-Discs). Die Zeitlupe beginnt mit der langsamsten Geschwindigkeit, wobei die Geschwindigkeit sich mit jedem weiteren Drücken der Taste erhöht.

- Zurückschalten auf normalen Bildausschnitt

Drücken Sie ►.

- Pausieren der Zeitlupenwiedergabe

Drücken Sie II.

HINWEISE

- Bei Zeitlupenwiedergabe ist der Ton stummgeschaltet.
- Zeitlupe in Rückwärtsrichtung ist bei Video-CDs nicht möglich.

Aufzoomen und Auszoomen [ZOOM]

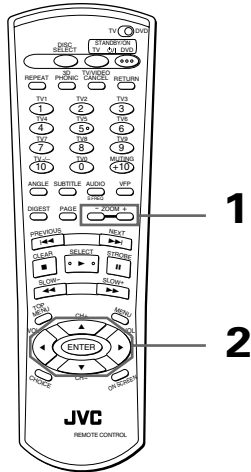

- 2 Verwenden Sie die Steuertaste $\blacktriangle/\blacktriangledown/\blacktriangleleft/\blacktriangleright$, um den vergrößerten Ausschnitt zu verschieben.

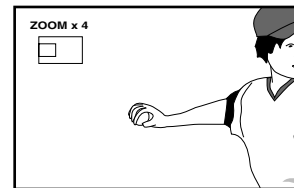

- **Zurückschalten auf normalen Bildausschnitt**
Drücken Sie ENTER.

HINWEIS

- Bei vergrößertem Bildausschnitt kann sich ein grobkörniges Bild ergeben.

- Bei Wiedergabe oder im Pausemodus

1 Drücken Sie ZOOM + oder –.

Zum Aufzoomen drücken Sie ZOOM + und zum Auszoomen ZOOM –.

Jedes Drücken von ZOOM + verdoppelt die Vergrößerung (max. x 1024).

Jedes Drücken von ZOOM – halbiert die Vergrößerung (mind. x 1/8).

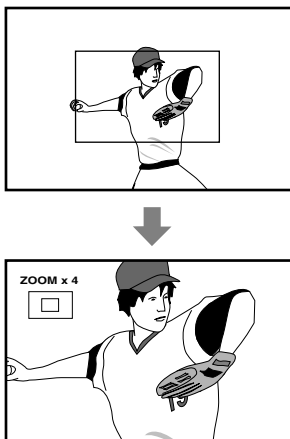

Oben links auf dem Bildschirm wird die aktuelle Vergrößerung und die Lage des vergrößerten Bildausschnitts angezeigt, der mit dem nachfolgenden Schritt verschoben werden kann.

Ändern der Wiedergabe-Reihenfolge

Mit den Funktionen für Programmwiedergabe und Zufallwiedergabe können Sie Spuren auf einer aktuell geladenen DVD AUDIO-Disc, Audio-CD und Video-CD in einer von Ihnen angegebenen oder in einer zufälligen Reihenfolge abspielen. Beachten Sie allerdings, dass Sie diese Funktionen nicht über mehrere Discs hinweg einsetzen können.

Wiedergabe in vorgewählter Reihenfolge [PROGRAMM]

Mit der Programmierfunktion können Sie bis zu 24 Spuren in beliebiger Reihenfolge abspielen lassen. Dabei ist auch mehrfaches Abspielen derselben Spur möglich.

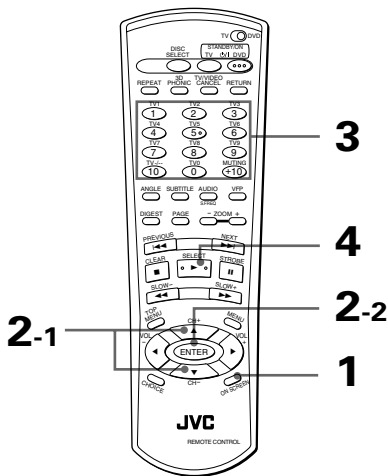

Die Programmtabelle erscheint auf dem Bildschirm. Im Anzeigefenster auf der Gerätevorderseite erscheint die Anzeige "PROGRAMM".

3a (für Audio-CD/Video-CD)

Wählen Sie mit den Zahlentasten die gewünschten Spuren auf der geladenen Disc aus.

Näheres zum Verwenden der Nummerntasten siehe Seite 14.

3b (für DVD AUDIO)

Geben Sie mit den Zahlentasten die wiederzugebenden Spuren in der gewünschten Reihenfolge an.

- Geben Sie mit den Zahlentasten für jede zu programmierende Spur zunächst die Gruppe und dann die Spur an. Wenn Sie z. B. Spur 14 in Gruppe 2 angeben möchten, drücken Sie folgende Tasten: 2 → +10 → 4

Es können bis zu 24 Spuren programmiert werden. Dabei ist auch die mehrfache Eingabe derselben Spur möglich.

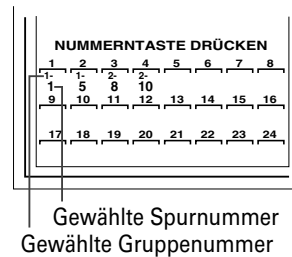

Fortgeschrittener Betrieb

- Im Stoppmodus

1 Drücken Sie ON SCREEN.

Das Bildschirmmenü wird angezeigt.

2 Verwenden Sie die Steuertasten ▲/▼ um zu [PROGRAMM] zu bewegen und drücken Sie ENTER.

Die Farbe von [PROGRAMM] wechselt.

(für DVD AUDIO)

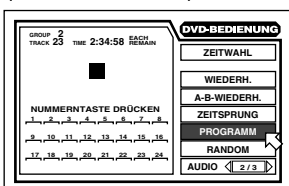

(für Audio-CD)

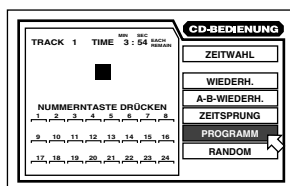

(für Video-CD)

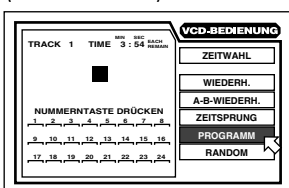

- Bei Eingabefehlern

Drücken Sie die Taste TV/VIDEO - CANCEL. Dadurch wird jeweils die letzte Wahl gelöscht.

- Löschen des Programms

Drücken Sie ■.

4 Starten Sie die Programmwiedergabe mit ►.

Wenn alle programmierten Spuren abgespielt sind, stoppt das Gerät, wobei das Programm aber gespeichert bleibt.

HINWEISE

- Die Programmwiedergabefunktion kann nicht über mehrere in das Karussell einlegte Discs hinweg eingesetzt werden. Sie können nur Spuren auf der aktuell geladenen Disc programmieren.
- Während der Programmwiedergabe können Sie mit ► zur nächsten Wahl im Programm springen. Mit ◀ wird zum Anfang der aktuellen Auswahl zurückgesprungen.

Beenden der Programmwiedergabe

Drücken Sie ENTER, wenn auf [PROGRAMM] zeigt. [PROGRAMM] erscheint wieder in der ursprünglichen Farbe.

(Bei Wiedergabe einer Video-CD müssen Sie zunächst und dann ON SCREEN drücken, um das Bildschirmmenü aufzurufen.)

Löschen des Programms

Bewegen Sie bei gestoppter Disc und angezeigtem Bildschirmmenü zu [PROGRAMM] und drücken Sie dann . (Alle programmierten Spuren werden gelöscht.)

Sie können das Programm auch löschen, indem Sie das Karussell öffnen oder eine andere Disc wählen.

Tips

- Wenn eine Spur aus der Bonusgruppe einer DVD AUDIO-Disc programmiert werden soll, fragt das Gerät die Schlüsselnummer für die Bonusgruppe ab (siehe Seite 52).
- Sie können während der laufenden Programmwiedergabe von einer Audio-CD weitere Spuren zum Programm hinzufügen.

Wiedergabe in zufallsgesteuerter Reihenfolge [RANDOM]



Mit der RANDOM-Funktion können Sie Spuren der eingelegten Discs in zufallsgesteuerter Reihenfolge abspielen lassen.

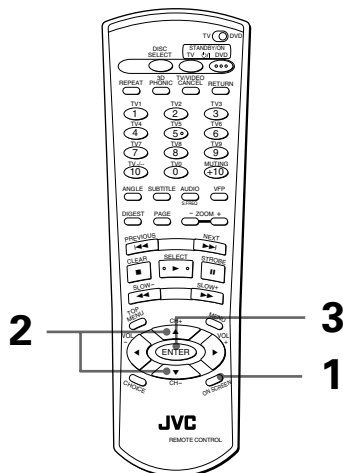

Im Stopmodus

1 Drücken Sie ON SCREEN.

Das Bildschirmmenü wird angezeigt.

2 Verwenden Sie die Steuertasten /, um zu [RANDOM] zu bewegen.

(für DVD AUDIO)

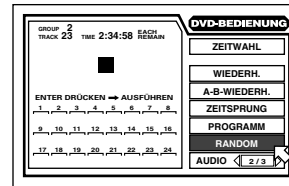

(für Audio-CD)

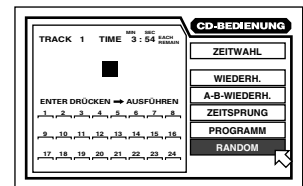

(für Video-CD)

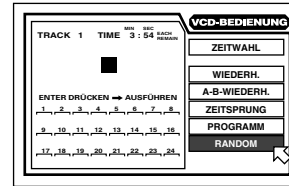

3 Drücken Sie ENTER.

Die Farbe von [RANDOM] wechselt.

Das Gerät startet die Zufallswiedergabe.

Im Anzeigefenster der Gerätevorderseite erscheint die Anzeige "RANDOM". Die Zufallswiedergabe endet, wenn alle Spuren der geladenen Disc abgespielt sind.

Tips

- Bei Zufallswiedergabe werden alle Spur nur jeweils einmal abgespielt.
- Beim Abspielen einer Audio-CD können Sie durch Drücken von ENTER bei auf [RANDOM] gestelltem direkt vom Zufallsmodus auf Wiedergabe in normaler Reihenfolge umschalten.
- Bei Wiedergabe von DVD AUDIO-Discs im Zufallsmodus werden die Spuren der Bonusgruppe nicht einbezogen (siehe Seite 52).
- **Abbrechen der Zufallswiedergabe**
Drücken Sie . Das Gerät stoppt die Wiedergabe und beendet den Zufallsmodus.
Sie können den Zufallsmodus auch beenden, indem Sie das Karussell öffnen oder eine andere Disc wählen.

HINWEIS

- Die Wiedergabe im Zufallsmodus ist stets auf die aktuell geladene Disc beschränkt.

Wiederholte Wiedergabe

Sie können den aktuellen Titel oder das aktuelle Kapitel (bei DVD VIDEO), die aktuelle Gruppe oder Spur (bei DVD AUDIO) oder eine einzelne Spur oder alle Spuren wiederholt wiedergeben lassen. Darüber hinaus ist Wiederholmodus auch mit einem beliebigen Abschnitt möglich.

Beachten Sie allerdings, dass Sie Wiederholmodus nicht über mehrere Discs hinweg einsetzen können.

Wiederholung der laufenden Wahl oder aller Spuren [WIEDERH.]



Vorgehensweise 1

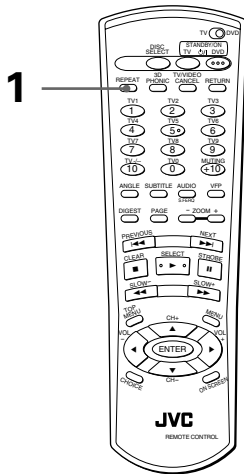

- Für DVD AUDIO/DVD VIDEO:
Bei laufender Wiedergabe
- Für Audio-CD/Video-CD: In allen Fällen außer der Video-CD-Wiedergabe mit PBC

1 Drücken Sie REPEAT.

Bei jedem Drücken von REPEAT wechselt der Wiederholmodus zwischen ALLE WIEDERHOLEN, 1 WIEDERHOLEN und keine Anzeige.

Im Anzeigefenster auf der Gerätevorderseite wird der gewählte Modus durch folgende Symbole angezeigt:

- ☺: Wiederholen des aktuellen Titels (DVD VIDEO), der aktuellen Gruppe (DVD AUDIO) bzw. aller Spuren der eingelegten Disc (Audio-CD/Video-CD).
- ☺1: Wiederholen des aktuellen Kapitels (DVD VIDEO) bzw. der aktuellen Spur (DVD AUDIO, Audio-CD/Video-CD).

Keine Anzeige:

Der Wiederholmodus ist deaktiviert. Beachten Sie, dass das Gerät die Wiedergabe aller im gesamten Karussell eingelegten Discs solange wiederholt, bis eine Disc aufgerufen wird, die beim Menü automatisch anhält.

(Anzeigefenster)



Anzeige für den Wiederholmodus

Vorgehensweise 2

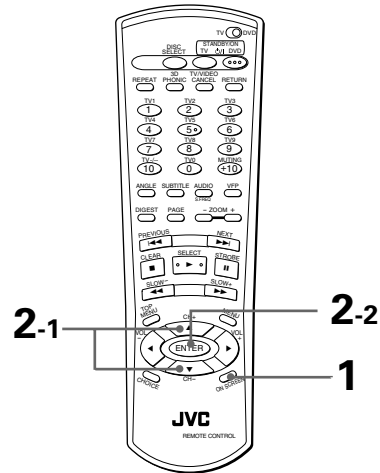

- Für DVD AUDIO/DVD VIDEO:
Bei laufender Wiedergabe
- Für Audio-CD/Video-CD: In allen Fällen außer der Video-CD-Wiedergabe mit PBC

1 Drücken Sie ON SCREEN.

Das Bildschirmmenü wird angezeigt.

2 Verwenden Sie die Steuertasten ▲/▼, um zu [WIEDERH.] zu bewegen und drücken Sie anschließend ENTER.

Durch wiederholtes Drücken von ENTER kann der Wiederholmodus, je nach Disc-Typ und Gerätestatus, folgendermaßen weitergeschaltet werden:

- Bei DVD VIDEO-Wiedergabe

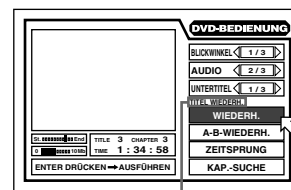

Gewählte Wiederholbetrieb

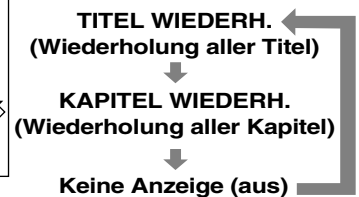

- Für DVD AUDIO

Die aktuelle Spur oder alle Spuren in der aktuellen Gruppe werden wiederholt abgespielt.

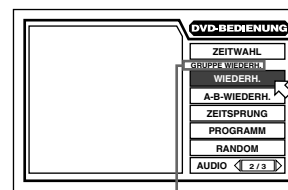

Gewählter Wiederholbetrieb

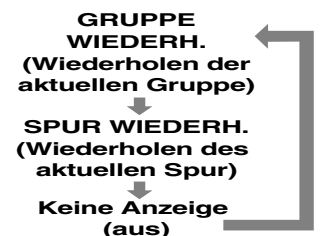

• Audio-CD/Video-CD

(für Audio-CD)

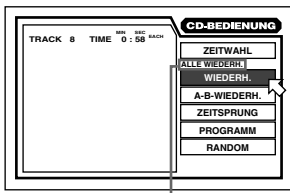

Gewählter Wiederholbetrieb

(für Video-CD)

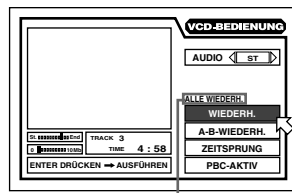

Gewählter Wiederholbetrieb

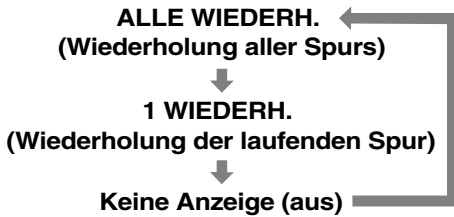

Der gewählte Modus wird auch auf dem Bildschirm angezeigt, allerdings auf andere Weise als im Anzeigefenster (siehe folgende Tabelle).

Disc-Typ	Anzeigefenster	Bildschirm
DVD VIDEO		TITEL WIEDERH.
		KAPITEL WIEDERH.
DVD AUDIO		GRUPPE WIEDERH.
		SPUR WIEDERH.
Audio-CD/Video-CD		ALLE WIEDERH.
		1 WIEDERH.

• Beenden der wiederholten Wiedergabe

Drücken Sie **■**.
 Wenn eine DVD VIDEO-Disc eingelegt ist, stoppt das Gerät die Wiedergabe und beendet den Wiederholmodus.
 Wenn eine DVD AUDIO-Disc, eine Audio-CD oder Video-CD eingelegt ist, stoppt das Gerät die Wiedergabe, der Wiederholmodus wird jedoch nicht beendet.

• Deaktivieren der Wiederholmodus

Setzen Sie eines der folgenden Verfahren ein:
 * Drücken Sie die Taste REPEAT, bis die Anzeige für den Wiederholmodus im Anzeigefenster erlischt.
 * Richten Sie auf [WIEDERH.] und drücken Sie wiederholt ENTER, bis [WIEDERH.] wieder in der ursprünglichen Farbe erscheint.

Sie können den Wiederholmodus auch beenden, indem Sie das Karussell öffnen oder eine andere Disc wählen.

HINWEISE

- Die Wiederholmodus kann nur für die zurzeit wiedergegebene Disc verwendet werden. (Anders als bei normaler Wiedergabe werden hierbei nicht alle im Karussell eingelegten Discs endlos wiederholt.)
- Wenn bei einer DVD AUDIO-Disc, Audio-CD oder Video-CD die Programmfunktion aktiviert ist, ändert sich der Wiederholmodus in derselben Reihenfolge (ALLE WIEDERHOLEN, 1 WIEDERHOLEN, keine Anzeige).

ALLE WIEDERH.
 (Alle programmierten Spuren werden wiederholt abgespielt.)

1 WIEDERH.
 (Die aktuelle Spur wird wiederholt abgespielt.)

Keine Anzeige (aus)

Beachten Sie, dass im Modus ALLE WIEDERH. nicht alle Spuren auf der Disc, sondern alle programmierten Spuren wiederholt werden.

- Wenn unter Schritt 2 bei Drücken von ENTER während der DVD VIDEO-Wiedergabe erscheint: Aufgrund des Disc-Inhalts kann der Titel bzw. das Kapitel nicht wiederholt werden.
- Bei Video-CD-Wiedergabe mit der PBC-Funktion kann die Wiederholmodus nicht verwendet werden.
- Deaktivieren der Bildschirmmenüs
 Drücken Sie ON SCREEN.

Wiederholung eines beliebigen Abschnitts [A-B WIEDERH.]

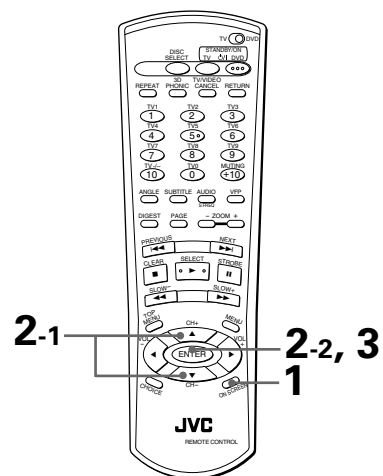

• Während der Wiedergabe

- 1** Drücken Sie ON SCREEN.
 Das Bildschirmmenü wird angezeigt.
- 2** Verwenden Sie die Steuertasten , um auf [A-B WIEDERH.] zu bewegen, und drücken Sie dann ENTER am Anfang (Punkt A) des zu wiederholenden Abschnitts.
 Die Farbe von [A-B WIEDERH.] wechselt.

3 Drücken Sie ENTER am Ende (Punkt B) des zu wiederholenden Abschnitts.

Das Gerät steuert "A" an und spielt den Abschnitt von "A" bis "B" fortlaufend ab.

(für DVD AUDIO)

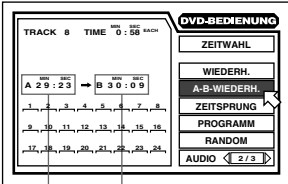

Punkt B Punkt A

(für Audio-CD)

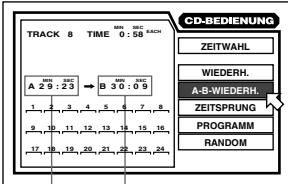

Punkt B Punkt A

(für DVD VIDEO)

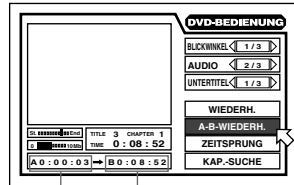

Punkt B Punkt A

(für Video-CD)

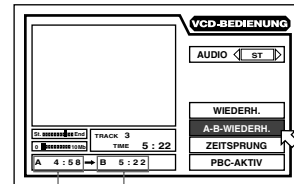

Punkt B Punkt A

• Beenden des A-B-Wiederholmodus

Drücken Sie **■**. Das Gerät stoppt die Wiedergabe und beendet den A-B-Wiederholmodus.

Sie können den A-B-Wiederholmodus auch beenden, indem Sie das Karussell öffnen oder eine andere Disc wählen.



- Wenn Sie während der Wiedergabe bei auf [A-B WIEDERH.] gestelltem **⏮** die Taste ENTER drücken, wird der A-B-Wiederholmodus beendet, und das Gerät schaltet auf normale Wiedergabe zurück.
- Sie können den A-B-Wiederholmodus auch durch Drücken von **⏮** oder **⏭** beenden.

HINWEISE

- **Die Punkte A und B müssen innerhalb derselben Spur bzw. desselben Kapitels liegen.**
Wenn Sie nach dem Festlegen von Punkt A nicht rechtzeitig Punkt B festlegen, bevor das Gerät die nächste Spur bzw. das nächste Kapitel erreicht, beendet das Gerät den A-B-Wiederholmodus, und [A-B WIEDERH.] wird wieder in der ursprünglichen Farbe angezeigt.
- **Deaktivieren der Bildschirmmenüs**
Drücken Sie ON SCREEN.
- **Wenn unter Schritt 2 bei Drücken von ENTER während der DVD VIDEO-Wiedergabe **⏮** erscheint:**
Aufgrund des Disc-Inhalts kann der gewählte Abschnitt nicht wiederholt werden.

Wählen eines DVD VIDEO-Blickwinkels

Wenn eine DVD VIDEO-Disc Szenen enthält, die mit mehreren Kameras aus verschiedenen Blickwinkeln aufgezeichnet wurden, können Sie bei deren Wiedergabe zwischen den verfügbaren Blickwinkeln wählen.



- Am Anfang einer Szene mit mehreren Blickwinkeln erscheint **⏮** auf dem Bildschirm.

Wählen des Blickwinkels über den normalen Bildschirm [ANGLE]



Über den normalen Bildschirm

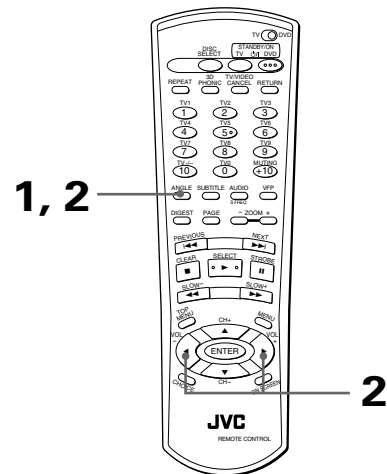

- Bei DVD VIDEO-Wiedergabe

1 Drücken Sie ANGLE.

Die Winkelwahlanzeige erscheint auf dem Bildschirm.



2 Wählen Sie mit ANGLE oder den Steuertasten **⏮**/**⏭** den gewünschten Blickwinkel.

Mit jedem Drücken von ANGLE oder einer der Steuertasten **⏮**/**⏭** ändert sich der Winkel.



HINWEISE

- Die Winkelwahlanzeige erlischt automatisch, wenn die Einstellung nicht innerhalb von einigen Sekunden geändert wird.
- Die Anzeige erlischt auch bei Drücken von ENTER.
- Falls  auf dem Bildschirm erscheint:
Die derzeitige Szene ist nicht aus mehreren Blickwinkeln aufgezeichnet.

Über das Bildschirmmenü

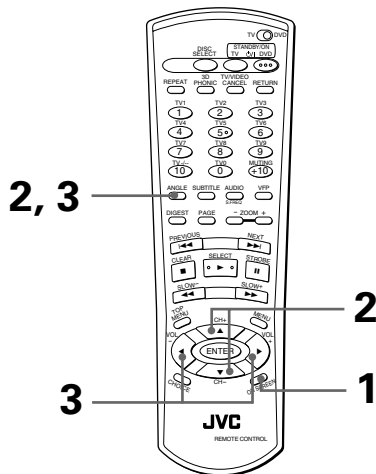

- Bei DVD VIDEO-Wiedergabe

- 1 Drücken Sie ON SCREEN.
Das Bildschirmmenü wird angezeigt.
- 2 Verwenden Sie die Steuertasten ▲/▼ oder die Taste ANGLE, um  zu [BLICKWINKEL] zu bewegen.

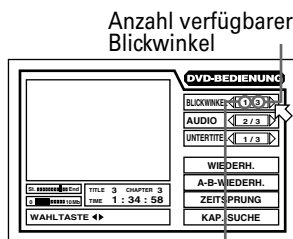

Nummer des gegenwärtigen Blickwinkels

- 3 Wählen Sie mit den Steuertasten ◀/▶ oder der Taste ANGLE den gewünschten Blickwinkel.

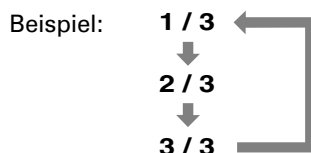

HINWEISE

- **Deaktivieren der Bildschirmmenüs**
Drücken Sie ON SCREEN.
- Falls  auf dem Bildschirm erscheint:
Die derzeitige Szene ist nicht aus mehreren Blickwinkeln aufgezeichnet.

Wählen des Blickwinkels aus der Übersicht [ANGLE]

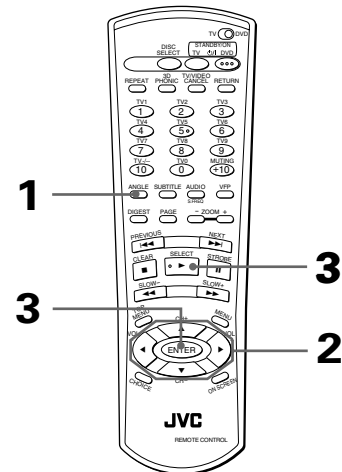

- Bei DVD VIDEO-Wiedergabe

- 1 Halten Sie die Taste ANGLE mindestens eine Sekunde lang gedrückt.
Auf dem Bildschirm erscheint eine Übersicht mit bis zu neun Kamerawinkeln.

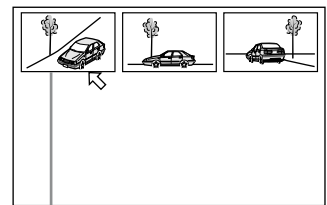

Gewählter Kamerawinkel

- 2 Wählen Sie mit den Steuertasten ▲/▼/◀/▶ den gewünschten Winkel.
- 3 Drücken Sie ENTER oder ▶.
Das Gerät startet die Wiedergabe in voller Bildgröße mit dem gewählten Blickwinkel.

HINWEISE

- Wenn  in Schritt 1 auf dem Bildschirm erscheint:
Die derzeitige Szene ist nicht aus mehreren Blickwinkeln aufgezeichnet.
- Während der obigen Bedienung ist der Ton stummgeschaltet.

Ändern von Sprache und Ton

Manche DVD VIDEO-Discs enthalten mehrere Untertitelsprachen und/oder Audiosprachen bzw. Audiokanäle, und manche DVD AUDIO-Discs enthalten mehrere Audiosprachen oder Audiokanäle. In diesen Fällen kann zwischen den verfügbaren Sprachen bzw. Audiokanälen gewählt werden. Bei Video-CDs kann entsprechend unter den verfügbaren Audiokanälen gewählt werden.

Wählen der Untertitelsprache [SUBTITLE]



Über den normalen Bildschirm

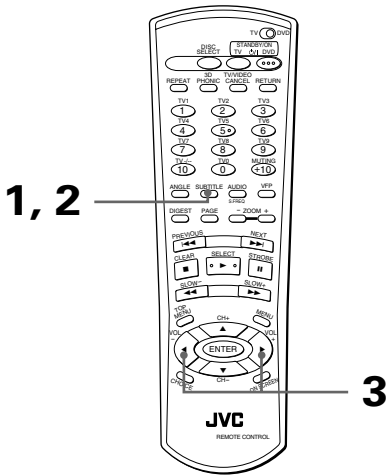

- Bei DVD VIDEO/DVD AUDIO-Wiedergabe

1 Drücken Sie SUBTITLE.

Der Untertitelwahlbalken erscheint auf dem Bildschirm.

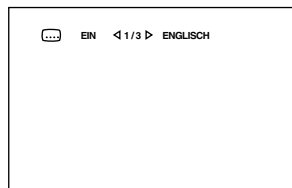

2 Zum Ein- und Ausschalten der Untertitelwiedergabe drücken Sie SUBTITLE.

3 Zum Wählen der Untertitelsprache verwenden Sie die Steuertasten ◀/▶.

Mit jedem Drücken einer der Steuertasten ◀/▶ ändert sich die Untertitelsprache.

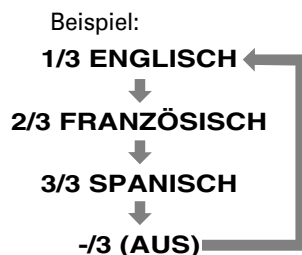

Über das Bildschirmmenü (nur DVD VIDEO)

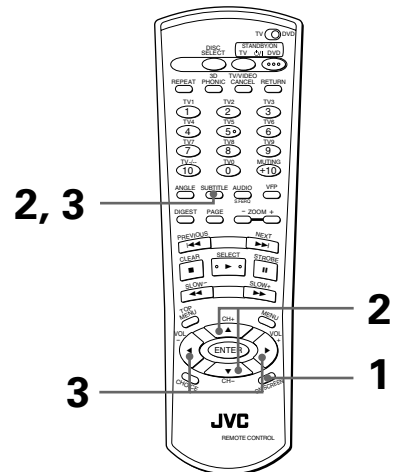

- Bei DVD VIDEO-Wiedergabe

1 Drücken Sie ON SCREEN.

Das Bildschirmmenü wird angezeigt.

2 Verwenden Sie die Steuertasten ▲/▼ oder die Taste SUBTITLE, um zu [UNTERTITEL] zu bewegen.

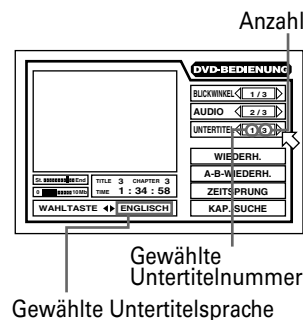

3 Verwenden Sie die Steuertasten ◀/▶ oder die Taste SUBTITLE, um den gewünschten Untertitel zu wählen.

Mit jedem Drücken der Steuertasten ◀/▶ bzw. der Taste SUBTITLE ändert sich die Untertitelsprache.

HINWEISE

- Bei DVD VIDEO-Discs wird die gewählte Sprache eventuell als Abkürzung angezeigt. Siehe "Anhang A: Tabelle der Sprachen und ihrer Abkürzungen" am Ende dieser Bedienungsanleitung.
- Der Untertitelwahlbalken erlischt automatisch, wenn die Einstellung nicht innerhalb von einigen Sekunden geändert wird.
- Der Balken erlischt auch bei Drücken von ENTER.
- Deaktivieren der Bildschirmenüs: Drücken Sie ON SCREEN.
- Wenn ⓪ auf dem Bildschirm erscheint: Es bestehen keine Untertitel-Wahlmöglichkeiten.

Wählen von Audiosprache oder Klang [AUDIO]



Über die AUDIO-Einstellung kann bei mehrsprachig vertonten Filmen die Audiosprache und bei KARAOKE zwischen Wiedergabe mit und ohne Leitvokale gewählt werden.

Über den normalen Bildschirm

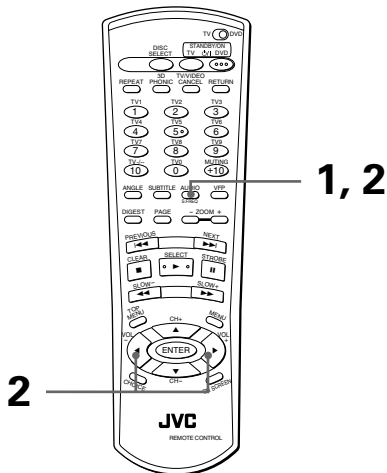

- Während der Wiedergabe

1 Drücken Sie AUDIO - S.FREQ.

Der Audiowahlbalken erscheint auf dem Bildschirm.

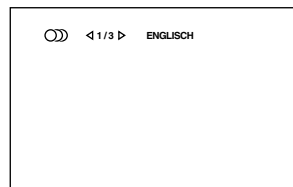

2 Wählen Sie mit AUDIO - S.FREQ oder den Steuertasten ◀/▶ die gewünschte Einstellung.

Über das Bildschirmmenü

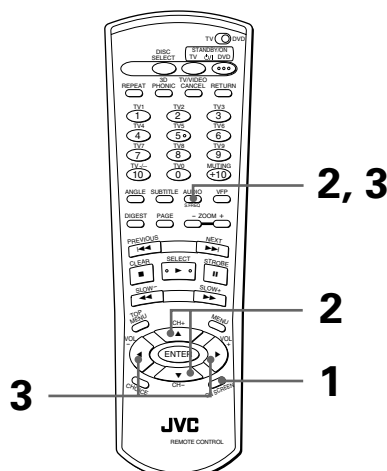

- Während der Wiedergabe

1 Drücken Sie ON SCREEN.

Das Bildschirmmenü wird angezeigt.

2 Verwenden Sie die Steuertasten ▲/▼ oder die Taste AUDIO - S.FREQ, um zu [AUDIO] zu bewegen.

(für DVD VIDEO)

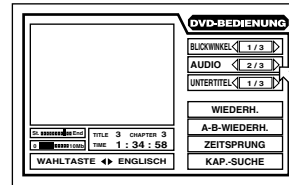

(für DVD AUDIO)

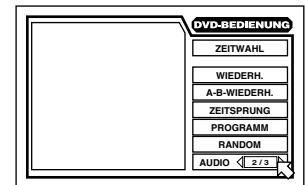

(für Video-CD)

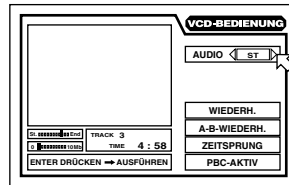

3 Wählen Sie mit den Steuertasten ◀/▶ oder der Taste AUDIO - S.FREQ die gewünschte Einstellung.

Mit jedem Drücken der Steuertasten ◀/▶ bzw. der Taste AUDIO - S.FREQ ändert sich die Audioeinstellung.
(Siehe folgende Beispiele für Audioauswahl.)

- Für DVD AUDIO/DVD VIDEO

Mit jedem Drücken der Steuertasten ◀/▶ oder der Taste AUDIO - S.FREQ ändert sich die Audiosprache bzw. der Klang.

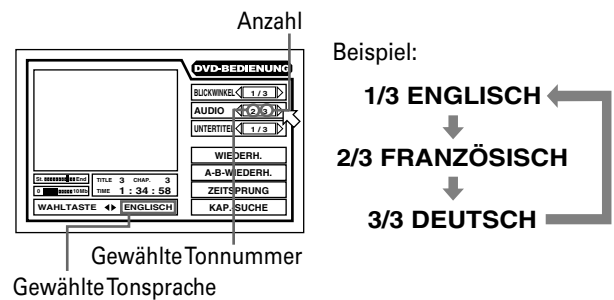

- Für Video-CD

Mit jedem Drücken der Steuertasten ◀/▶ oder der Taste AUDIO - S.FREQ ändert sich die Audiowiedergabe wie folgt.

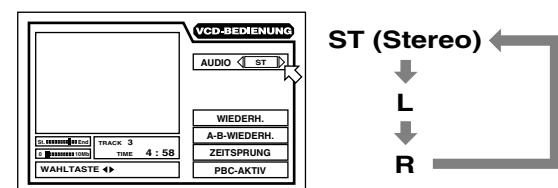

Fortgeschrittener Betrieb

HINWEISE

- Bei DVD VIDEO-Discs wird die gewählte Sprache eventuell als Abkürzung angezeigt. Siehe "Anhang A: Tabelle der Sprachen und ihrer Abkürzungen" am Ende dieser Bedienungsanleitung.
- Der Audiowahlbalken erlischt automatisch, wenn die Einstellung nicht innerhalb von einigen Sekunden geändert wird.
- Der Balken erlischt auch bei Drücken von ENTER.
- Deaktivieren der Bildschirmmenüs:
Drücken Sie ON SCREEN.
- Wenn  auf dem Bildschirm erscheint (für DVD VIDEO/ DVD AUDIO-Discs):
Die Audio-Einstellung kann nicht geändert werden.

Verschiedene Funktionen

Anpassen des Bildcharakters [VFP]



Mit der VFP-Funktion (Video Fine Processor) können Sie den Bildcharakter an die Art der Inhalte, den Bildton oder an Ihre bevorzugten Einstellungen anpassen.

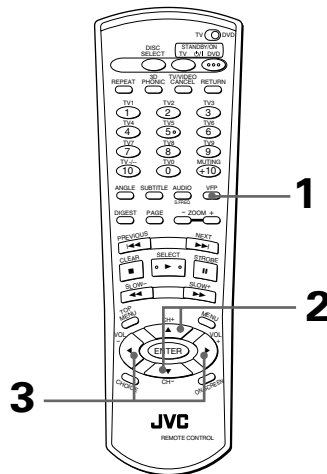

- Während der Wiedergabe (für DVD AUDIO: während der Wiedergabe bei angezeigtem Bild)

1 Drücken Sie VFP, um die gewünschte Voreinstellung zu wählen.

Mit jedem Druck auf die Taste ändert sich die Voreinstellung wie folgt:

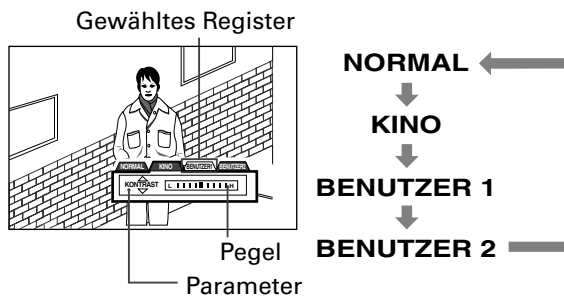

"NORMAL" und "KINO" sind Werksvoreinstellungen und können nicht geändert werden.

Wenn Sie "BENUTZER 1" oder "BENUTZER 2" wählen, können Sie Bildcharakter-Parameter einstellen und als Benutzereinstellung speichern. (Siehe folgenden Schritt.)

2 Zum Definieren einer Benutzereinstellung wählen Sie mit den Steuertasten ▲/▼ einen der folgenden Parameter.

- **HELLIGKEIT**
Regelt die Bildhelligkeit.
- **KONTRAST**
Regelt den Bildkontrast.
- **FARBE**
Regelt die Farbtiefe.
- **FARBTON**
Regelt den Farbton.
- **SCHÄRFE**
Regelt die Bildschärfe.
- **Y DELAY**
Regelt die Farblücke.
- **GAMMA**
Regelt die Helligkeit neutraler Farbtöne bei unveränderter Helligkeit der dunklen und hellen Bereiche.

3 Stellen Sie den Parameter mit den Steuertasten ◀/▶ ein.

Bewegen des Einstellbalkens nach links vermindert den Effekt und Bewegen des Balkens nach rechts verstärkt den Effekt.

HINWEIS

- Die Anzahl der Einstellstufen ist je nach Parameter unterschiedlich.

Tips

- Die VFP-Anzeige erlischt wieder, wenn länger als 10 Sekunden keine Bedienung erfolgt. Sie kann durch Drücken von ENTER auch manuell vom Bildschirm gelöscht werden.

Für simulierten Surround-Klang [3D PHONIC]



Mit der 3D PHONIC-Funktion können Sie simulierten Surround-Klang über eine Zweikanal-Stereoanlage genießen.

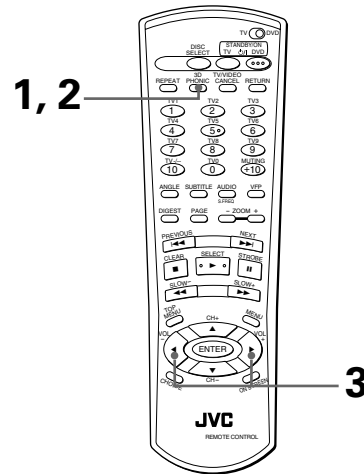

- Während der Wiedergabe

1 Drücken Sie 3D PHONIC.

Die 3D PHONIC-Anzeige erscheint auf dem Bildschirm.

2 Wählen Sie den gewünschten Modus durch Drücken von 3D PHONIC.

Bei wiederholtem Drücken wird der 3D-PHONIC-Modus folgendermaßen weitergeschaltet:

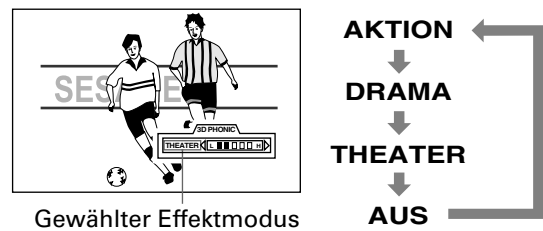

- **AKTION**
Geeignet für Action-Filme und Sportprogramme mit dynamisch bewegtem Klang.
- **DRAMA**
Natürlicher und warmer Klang. Zum Genießen von Filmen in entspannter Atmosphäre.
- **THEATER**
Sie genießen Klangeffekte wie in einem großen Filmtheater in Hollywood.

Fortgeschrittener Betrieb

3 Stellen Sie mit den Steuertasten ◀▶ den Effektgrad ein.

Der Effektgrad ist in fünf Stufen einstellbar.



Effektgrad

- In Richtung L: Verringert den Effekt.
- In Richtung H: Verstärkt den Effekt.

Tips

- Die 3D PHONIC-Anzeige erlischt auch bei Drücken von ENTER. Die 3D PHONIC-Anzeige erlischt wieder, wenn länger als 10 Sekunden keine Bedienung erfolgt.

HINWEISE

- Die 3D PHONIC-Funktion arbeitet nur korrekt beim Abspielen von DVD VIDEO-Discs, die mit Dolby Digital bespielt sind. Bei allen anderen Discs hat das Drücken der Taste 3D PHONIC keine Auswirkungen.
- Beim Abspielen einer mit Dolby Digital bespielten DVD VIDEO-Disc, die kein Signal für die hinteren Lautsprecher enthält, kann zwar die 3D PHONIC-Einstellung geändert werden, Sie erhalten aber nicht den korrekten 3D PHONIC-Effekt.
- Die 3D PHONIC-Funktion hat keinen Einfluss auf das Dolby Digital-Bitstream-Signal der DIGITAL OUT-Buchse.
- Wenn die 3D PHONIC-Funktion aktiviert ist, sind die Einstellungen unter "DOWNMIX" und "KOMPRIMIERUNG" im Menü "GRUNDEINST. 2" unwirksam.

Abrufen der Spielzeitdaten [ZEITWAHL]



Sie können den im Anzeigefenster auf der Gerätevorderseite und auf dem Bildschirm angezeigten Zeitmodus für DVD AUDIO-Discs, Audio-CDs und Video-CDs wählen.

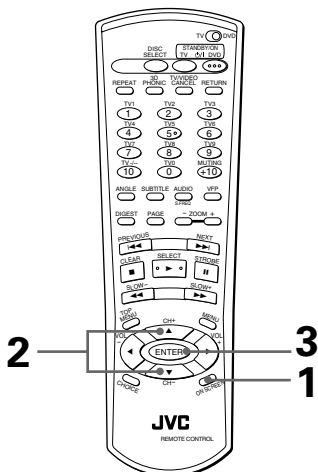

- Für DVD AUDIO: Während der reinen Audiowiedergabe oder bei angehaltener Disc
- Für Audio-CD: Während der Wiedergabe oder bei angehaltener Disc
- Für Video-CD: Bei angehaltener Disc

1 Drücken Sie ON SCREEN.

Das Bildschirmmenü wird angezeigt.

2 Verwenden Sie die Steuertaste ▲/▼, um zu [ZEITWAHL] zu bewegen.

(für DVD AUDIO)

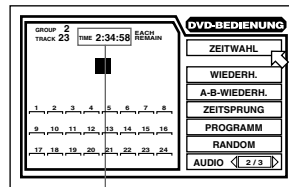

Zeitanzeige (für Video-CD)

(für Audio-CD)

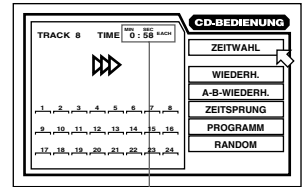

Zeitanzeige

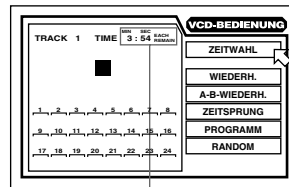

Zeitanzeige

3 Drücken Sie ENTER.

Mit jedem Druck auf ENTER ändert sich der Zeitmodus wie folgt:

- Während der Wiedergabe (für DVD AUDIO/Audio-CD)

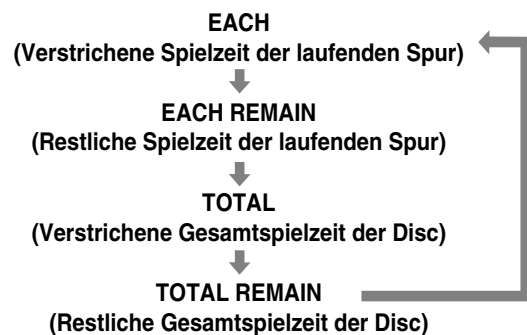

- Bei angehaltener Disc

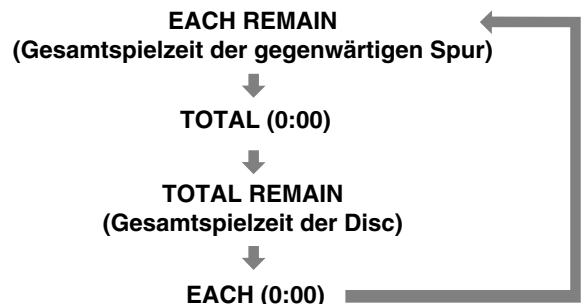

Tips

- Wenn Sie "EACH REMAIN" bei angehaltener Disc wählen, können Sie durch Drücken von ◀◀ bzw. ▶▶ die Spur wechseln.

Wählen eines Standbilds von einer DVD AUDIO-Disc [PAGE]



Auf den meisten DVD AUDIO-Discs sind Standbilder aufgezeichnet, die bei der Wiedergabe normalerweise je nach abgespielter Passage automatisch erscheinen. Unter Umständen besteht das aktuelle Standbild aus mehreren weiteren Seiten, die manuell aufgerufen (weitergeblättert) werden können.



- Am Anfang eines Abschnitts mit wählbaren Bildern wird auf dem Bildschirm "SEITE" (bzw. die Entsprechung in der jeweils gewählten Anzeigesprache) angezeigt.

Über den normalen Bildschirm

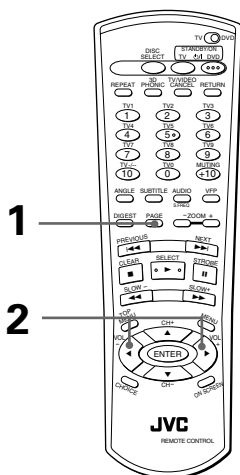

- Bei Anzeige von "SEITE" (bzw. der Entsprechung in der jeweils gewählten Anzeigesprache) während der Wiedergabe

1 Drücken Sie PAGE.

Auf dem Bildschirm erscheint die Seitenwahlanzeige.

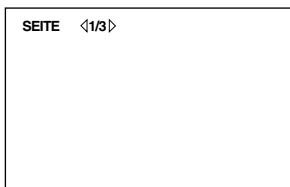

2 Wählen Sie mit den Steuertasten ◀/▶ die gewünschte Seite.

HINWEIS

- Sie können auch durch Drücken der Taste PAGE die nächste Seite aufrufen.

Über das Bildschirmmenü

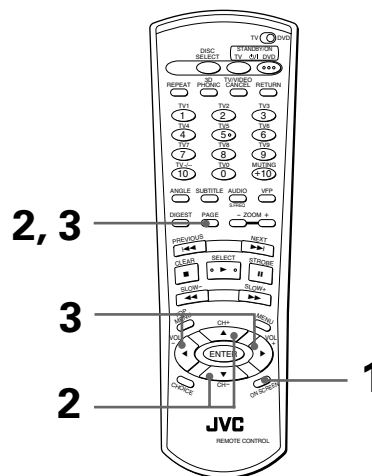

- Bei Anzeige von "SEITE" (bzw. der Entsprechung in der jeweils gewählten Anzeigesprache) während der Wiedergabe

1 Drücken Sie ON SCREEN.

Das Bildschirmmenü wird angezeigt.

2 Verwenden Sie die Steuertasten ▲/▼ oder die Taste PAGE, um zu [SEITE] zu bewegen.

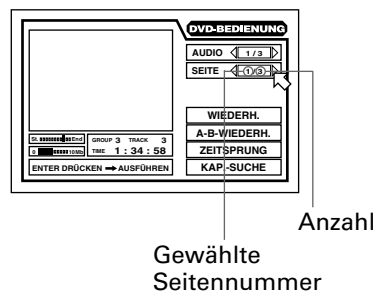

3 Wählen Sie mit den Steuertasten ◀/▶ oder der Taste PAGE die gewünschte Seite.

Mit jedem Drücken einer der Steuertasten ◀/▶ wechselt die Seite.

Abspielen der Bonusgruppe einer DVD AUDIO-Disc



Manche DVD AUDIO-Discs enthalten eine so genannte "Bonusgruppe", deren Inhalt nicht frei zugänglich ist. Die Bonusgruppe ist stets der letzten Gruppe einer Disc zugewiesen (wenn eine Disc z. B. vier Gruppen einschließlich einer Bonusgruppe enthält, ist "Gruppe 4" die Bonusgruppe).

Zum Abspielen einer Bonusgruppe ist eine "Schlüsselnummer" (eine Art Passwort) einzugeben. Wie diese Schlüsselnummer abgerufen werden kann, richtet sich nach der jeweiligen Disc.

Nach Erhalt der Schlüsselnummer kann die Bonusgruppe entsprechend der nachstehenden Anleitung abgespielt werden.

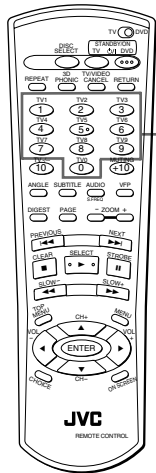

1, 2

- Bei gestoppter Disc mit Bonusgruppe

1 Geben Sie mit den Zahlentasten die Nummer der Bonusgruppe an (letzte Gruppe).

Im Anzeigefenster und auf dem Bildschirm erscheint die nachstehend gezeigte Anzeige für die Eingabe der Schlüsselnummer.

(Anzeigefenster)



(Bildschirm)

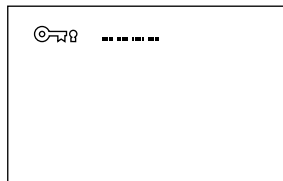

2 Geben Sie die Schlüsselnummer mit den Zahlentasten (0 bis 9) an.

Wenn die Schlüsselnummer korrekt eingegeben wurde, startet das Gerät die Wiedergabe der Bonusgruppe.

Falls die eingegebene Schlüsselnummer nicht stimmt, wird die Wiedergabe nicht gestartet, und Sie werden im Anzeigefenster und auf dem Bildschirm erneut aufgefordert, die Schlüsselnummer einzugeben.

HINWEISE

- Wenn Sie beim Programmieren von Spuren für Programmwiedergabe eine Spur aus der Bonusgruppe angeben, erscheint ebenfalls die Anzeige für die Eingabe der Schlüsselnummer.
- Bei Wiedergabe im Zufallsmodus werden die Spuren der Bonusgruppe nicht einbezogen.
- Zum Löschen der Anzeige für die Eingabe der Schlüsselnummer bestehen folgende Möglichkeiten
 - * ■ drücken.
 - * Karussell öffnen.
 - * Andere Disc wählen.
 - * Das Gerät ausschalten.

Bei Öffnen des Karussells, Wählen einer anderen Disc oder Ausschalten des Geräts wird die Schlüsselnummer aus dem Speicher gelöscht, bei Drücken von ■ hingegen nicht.

Helligkeitsregelung des Anzeigefensters

Sie können die Helligkeit des Anzeigefensters verändern.

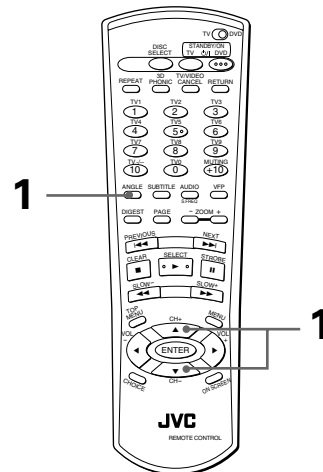

- Wenn keine Disc eingelegt ist

1 Drücken Sie die Steuertaste ▲ oder ▼ bei gedrückter Taste ANGLE.

Sie können die eine von drei Helligkeitsstufen für das Anzeigefenster einstellen oder es ausschalten.

Überprüfen der Abtastfrequenz



Sie können die Abtastfrequenz für Digitalaudio während der Wiedergabe überprüfen.

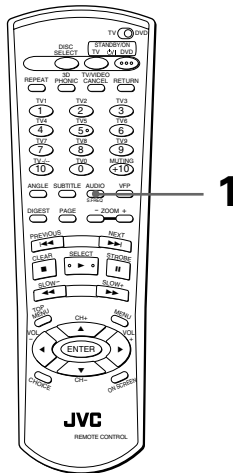

- Während der Wiedergabe

1 Drücken Sie AUDIO - S.FREQ länger als eine Sekunde.

Die Abtastfrequenz für Digitalaudio erscheint vorübergehend im Anzeigefenster.

HINWEISE

- Diese Funktion kann auch für MP3-Discs verwendet werden.
- Die Länge des Quantisierungs-Bits kann im Anzeigefenster nicht überprüft werden.
- Bei manchen Discs kann die Abtastfrequenz nicht im Anzeigefenster überprüft werden.

Wiedergabe von MP3-Discs

Dieses Gerät kann im MP3-Format aufgenommene CD-Rs abspielen. (In dieser Bedienungsanleitung werden diese Discs als MP3-Discs bezeichnet.) Das Abspielen von MP3-Discs erfolgt ähnlich wie das Abspielen von Audio-CDs; für MP3-Discs sind allerdings weniger Funktionen verfügbar.

Was ist MP3?

MP3 ist die Abkürzung für "MPEG1 Audio Layer 3". MPEG Audio ist eine Komprimierungsspezifikation für Audiodaten; ein entsprechendes Verfahren für Bilddaten wird bei DVD-Discs, Video-CDs etc. eingesetzt. MP3-Audiodaten sind auf ca. 1/10 der Ausgangsgröße komprimiert.

Über MP3-Discs

Auf MP3-Discs ist jedes Stück (Lied) als eine "Spur" (Datei) aufgezeichnet. Mehrere Spuren werden in der Regel nach Kategorie, Interpret etc. in einer "Gruppe" (Ordner) gespeichert. Darüber hinaus können mehrere Gruppen in einer übergeordneten Gruppe gespeichert werden, so dass eine hierarchische Gruppenstruktur entsteht. Wenn Sie über Erfahrung mit PCs verfügen, wird Ihnen die hierarchische Gruppenstruktur von MP3-Discs vertraut erscheinen, da sie an die bei Computern eingesetzte Ordnerstruktur erinnert. Dieses Gerät unterstützt bis zu 100 Spuren pro Gruppe, bis zu 100 Gruppen pro Gruppenebene und bis zu 10 Gruppenebenen. Wenn eine Disc mehr Spuren, Gruppen oder Gruppenebenen enthält als oben angegeben, erkennt das Gerät die über den angegebenen Grenzen liegenden Einheiten nicht, so dass sie nicht wiedergegeben werden können.

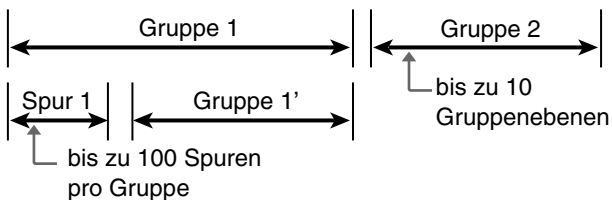

HINWEISE zum Erstellen privater MP3-Discs unter Einsatz von CD-Rs:

- Wählen Sie "ISO 9660" als Disc-Format.
- Verwenden Sie nicht die Aufnahmeoption "Multi-Session".
- Schließen Sie die Disc nach dem Beenden der Aufnahme ab.

HINWEISE

- Das Gerät bietet keine Unterstützung für Discs, die im Paketmodus aufgenommen wurden.
- Manche Discs können aufgrund besonderer Disc-Merkmale oder Aufnahmebedingungen nicht abgespielt werden.
- Beim Abspielen von MP3-Discs gibt das Gerät kein digitales Audiosignal über die DIGITAL OUT-Buchsen aus.
- Sie können Spuren nicht in einer vorgewählten (programmierten) oder zufallsbestimmten Reihenfolge abspielen.
- Die Bildschirmschoner-Funktion ist weder bei MP3-Discs noch bei Audio-CDs aktiv.
- Das Gerät kann nur Spuren abspielen, die mit einer der folgenden Dateierweiterungen gespeichert wurden: ".MP3", ".Mp3", ".mp3" und ".mP3".

Bedienung

Grundbetrieb

MP3

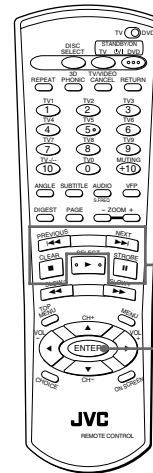

Tasten für Grundfunktionen

Die folgende Tabelle gibt einen Überblick über die für die Grundfunktionen verwendeten Tasten.

Tasten	Funktionen
	Starten der Wiedergabe
	Beenden der Wiedergabe
	Vorübergehendes Anhalten der Wiedergabe
	Zurück- oder Vorspringen um eine Spur in der Gruppe*

* Sie können durch Überspringen einer Spur nicht die Gruppe wechseln.

HINWEISE

- Im Anzeigefenster wird die aktuelle Spurnummer folgendermaßen angegeben:



Aktuelle Spurnummer Bisherige Spielzeit der aktuellen Spur

- Nur MP3-Dateien erscheinen als Spuren im Anzeigefenster.
- Die Gruppennummer erscheint nicht im Anzeigefenster.
- Eine Schnellwiedergabe in Vorwärts- und Rückwärtsrichtung ist bei MP3-Discs nicht möglich.
- Außer der bisherigen Spielzeit der aktuellen Spur werden keine Zeitdaten angezeigt.
- Sie können die Abtastfrequenz einer MP3-Disc überprüfen. Siehe Seite 53.

Angeben der gewünschten Gruppe und Spur

MP3

Nach dem Einlegen einer MP3-Disc wird der Disc-Inhalt gelesen und anschließend das Menü MP3 CONTROL angezeigt. In diesem Menü können Sie die wiederzugebende Gruppe und Spur angeben.

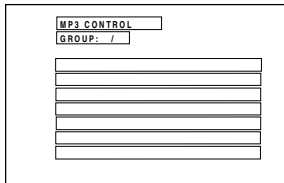

Führen Sie folgende Schritte durch, um die wiederzugebende Gruppe und Spur anzugeben.

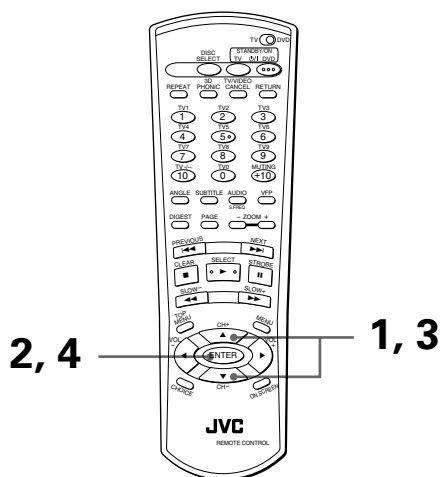

- Wenn das MP3-Auswahlmenü bei angehaltener Disc angezeigt wird

1 Markieren Sie die gewünschte Gruppe mit den Steuertasten ▲/▼.

2 Drücken Sie ENTER.

Die markierte Gruppe ist ausgewählt, und der Inhalt der Gruppe wird angezeigt.

- Wenn die Spuren der ausgewählten Gruppe angezeigt werden, fahren Sie mit dem folgenden Schritt fort.
- Wenn die ausgewählte Gruppe eine oder mehrere Gruppen enthält, wiederholen Sie die Schritte 1 und 2, bis die Spuren der ausgewählten Gruppe angezeigt werden.

3 Markieren Sie eine gewünschte Spur mit den Steuertasten ▲/▼.

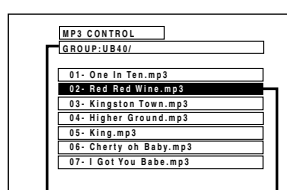

Gewählte Gruppe Gewählte Spur

4 Drücken Sie ENTER.

Das Gerät startet die Wiedergabe ab der angegebenen Spur.

Während der Wiedergabe entspricht die unterste Menüzelle ungefähr der folgenden Abbildung.

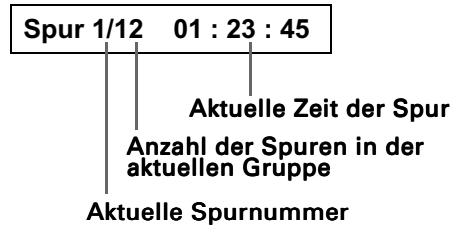

HINWEISE

- Enthalten MP3-Dateinamen Doppelbyte-Zeichen, werden diese vom Gerät möglicherweise nicht richtig angezeigt.
- Sie können eine Spur auswählen (markieren), die zu keiner Gruppe gehört. (Falls die Disc solche Spuren enthält.) Drücken Sie in diesem Fall ENTER, um die Wiedergabe sofort zu starten.
- Durch Drücken der Steuertaste ◀ wird die übergeordnete Hierarchieebene der Gruppe aufgerufen.
- Im Menü MP3 CONTROL werden nur MP3-Dateien angezeigt.
- Die im Menü MP3 CONTROL angezeigte Anordnung der Gruppen/Spuren stimmt nicht unbedingt mit der Anordnung überein, die auf dem Monitor eines Computers angezeigt wird, in dessen CD-Laufwerk die Disc eingelegt wurde.

Wiederholte Wiedergabe

MP3

Sie können die aktuelle Spur bzw. Gruppe wiederholt wiedergeben.

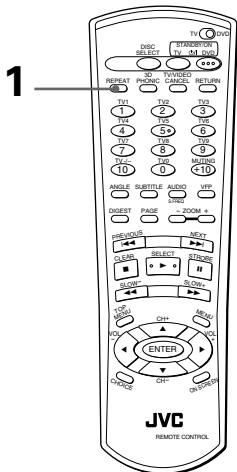

- Während der Wiedergabe und bei angehaltener Disc

1 Drücken Sie REPEAT.

Bei jedem Drücken von REPEAT wechselt der Wiederholmodus zwischen "Gruppe wiederholen", "Aktuelle Spur wiederholen" und AUS (keine Anzeige).

Im Anzeigefenster auf der Gerätevorderseite wird der gewählte Modus durch folgende Symbole angezeigt:

- ↻: Wiederholen der aktuellen Gruppe.
- ↻1: Wiederholen der aktuellen Spur.
- Keine Anzeige: Der Wiederholmodus ist deaktiviert.

- **Beenden der wiederholten Wiedergabe**

Drücken Sie ■.

- **Deaktivieren der Wiederholmodus**

Drücken Sie wiederholt REPEAT, bis im Anzeigefenster kein Wiederholungssymbol mehr erscheint.

HINWEIS

- Es ist nicht möglich, den gesamten Inhalt einer Disc wiederholt abzuspielen.

Wahl der bevorzugten Einstellungen

Sie können die Grundeinstellungen des Geräts über zwei spezielle Menüs einrichten.

Ändern von Grundeinstellungen

Wenn das Gerät eingeschaltet ist, können Sie jederzeit ein Grundeinstellungsmenü aufrufen.

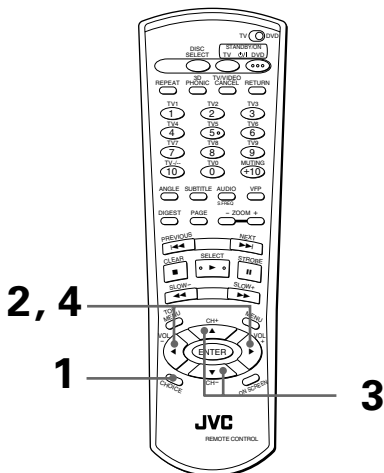

- Bei eingeschaltetem Gerät.

1 Drücken Sie CHOICE.

Auf dem Bildschirm erscheint eines der Grundeinstellungsmenüs.
Auf der Oberseite werden drei Reiter für die einzelnen Menüs (GRUNDEINST. 1, GRUNDEINST. 2 und LAUTSP.) angezeigt.

2 Wählen Sie mit den Steuertasten ◀/▶ das gewünschte Menü, indem Sie ↵ auf den entsprechenden Reiter bewegen.

GRUNDEINST. 1

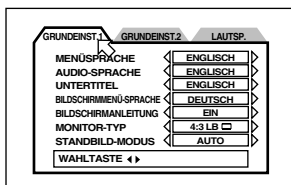

GRUNDEINST. 2

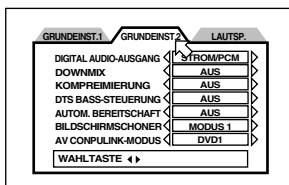

LAUTSP.

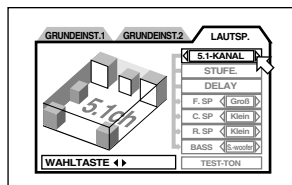

3 Bewegen Sie ↵ mit den Steuertasten ▲/▼ auf das zu bearbeitende Menü.

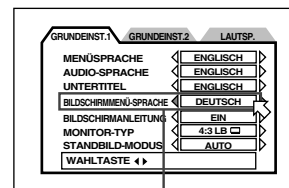

Gewählter Menüpunkt

4 Drücken Sie die Steuertasten ◀/▶, um die gewünschte Option zu wählen.

- Näheres zu den einzelnen Grundeinstellungen finden Sie in den nachstehenden Abschnitten.

HINWEISE

- In diesem Handbuch wird für Beispiele der Anzeigen die Sprache des Handbuches verwendet. Beachten Sie jedoch, daß die Standardsprache der Bildschirmanzeigen Englisch ist. Sie können die zu verwendende Sprache über die Bildschirmanzeige GRUNDEINST. 1 auswählen. Weitere Informationen finden Sie unter "BILDSCHIRMMENÜ-SPRACHE" auf Seite 58.
- Aufrufen des normalen Bildschirms:
Drücken Sie CHOICE.
- Wenn Sie während der Wiedergabe einer DVD VIDEO-Disc bzw. Video-CD ein "Grundeinstellungsmenü" aufrufen, wird die aktuelle Wiedergabeposition gespeichert und die Wiedergabe wird beim Verlassen des "Grundeinstellungsmenüs" an dieser Position fortgesetzt.

Grundeinstellungen für Sprache und Anzeige

Im Menü "GRUNDEINST. 1" können Einstellungen hinsichtlich Sprache und Anzeige angepasst werden.

MENÜSPRACHE

Sie können eine standardmäßige Sprache für die Anzeige von Texten auf DVD VIDEO-/DVD AUDIO-Discs wählen.

Durch wiederholtes Drücken der Steuertaste ▶ wird die Spracheinstellung in folgender Reihenfolge weitergeschaltet:

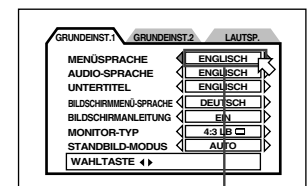

Gewählte Sprache

ENGLISCH → SPANISCH → FRANZÖSISCH → CHINESISCH → DEUTSCH → ITALIENISCH → JAPANISCH → Sprachencode von AA bis ZU
(Siehe "Anhang A: Tabelle der Sprachen und ihrer Abkürzungen" am Ende dieser Bedienungsanleitung.)

Durch Drücken der Steuertaste ◀ ändert sich die Spracheneinstellung in umgekehrter Reihenfolge.

- * Wenn die gewählte Sprache auf der Disc nicht zur Verfügung steht, erfolgt die Anzeige in der standardmäßigen Anzeigesprache der Disc.

AUDIO-SPRACHE

Sie können eine standardmäßige Audiosprache für die Tonwiedergabe von DVD VIDEO-/DVD AUDIO-Discs wählen.

Durch wiederholtes Drücken der Steuertaste ► wird die Spracheinstellung in folgender Reihenfolge weitergeschaltet:

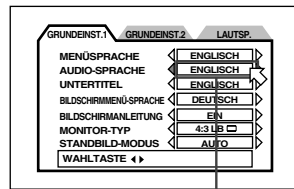

Gewählte Sprache

ENGLISCH → SPANISCH → FRANZÖSISCH → CHINESISCH → DEUTSCH → ITALIENISCH → JAPANISCH → Sprachencode von AA bis ZU
(Siehe "Anhang A: Tabelle der Sprachen und ihrer Abkürzungen" am Ende dieser Bedienungsanleitung.)

Durch Drücken der Steuertaste ◀ ändert sich die Spracheneinstellung in umgekehrter Reihenfolge.

* Wenn die gewählte Sprache auf der Disc nicht verfügbar ist, erfolgt die Tonwiedergabe in der standardmäßigen Audiosprache der Disc.

UNTERTITEL

Sie können eine standardmäßige Sprache für die Anzeige von Untertiteln auf DVD VIDEO-/DVD AUDIO-Discs wählen.

Durch wiederholtes Drücken der Steuertaste ► wird die Spracheinstellung in folgender Reihenfolge weitergeschaltet:

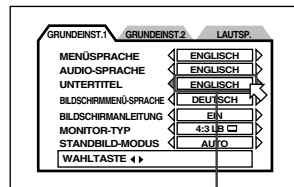

Gewählte Sprache

ENGLISCH → SPANISCH → FRANZÖSISCH → CHINESISCH → DEUTSCH → ITALIENISCH → JAPANISCH → Sprachencode von AA bis ZU → OFF
(Siehe "Anhang A: Tabelle der Sprachen und ihrer Abkürzungen" am Ende dieser Bedienungsanleitung.)

Durch Drücken der Steuertaste ◀ ändert sich die Spracheneinstellung in umgekehrter Reihenfolge.

* Wenn die gewählte Sprache auf der Disc nicht enthalten ist, erfolgt die Anzeige in der standardmäßigen Untertitelsprache der Disc.

BILDSCHIRMMENÜ-SPRACHE

Hier können Sie wählen, in welcher Sprache die vom Gerät eingeblendeten Bildschirmmenüs erscheinen.

Durch wiederholtes Drücken der Steuertaste ► ändert sich die Einstellung wie folgt:

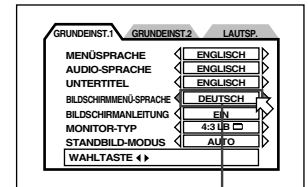

Gewählte Sprache

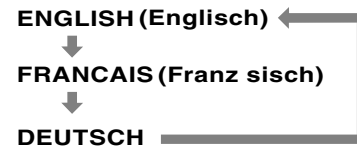

Durch Drücken der Steuertaste ◀ ändert sich die Spracheneinstellung in umgekehrter Reihenfolge.

BILDSCHIRMANLEITUNG

Als Bildschirmanleitung kann das Gerät Symbole und Zeichen einblenden, welche die aktuell ausgeführten Aktionen der Disc oder des Geräts anzeigen.

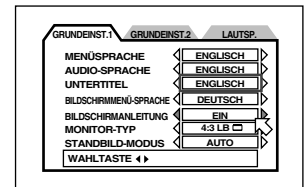

Beispiele für eingeblendete Symbole und Zeichen:



- **EIN**
Die Bildschirmanleitung ist aktiviert.
- **AUS**
Die Bildschirmanleitung ist ausgeschaltet.

MONITOR-TYP

Für die Wiedergabe von DVD VIDEO-Discs, die für das Breitwandformat bespielt wurden, können Sie den Monortyp auf den verwendeten Fernseher einstellen.

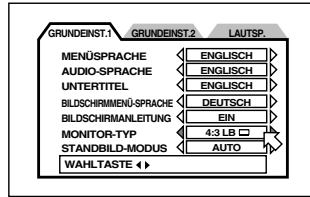

- **4:3 LB. (Letter Box-Konvertierung)**

Diese Option sollte aktiviert sein, wenn Sie einen normalen Fernseher an das Gerät anschließen. Bei Wiedergabe einer DVD VIDEO-Disc für Breitwandformat wird das Bild mit Streifen am oberen und unteren Bildrand wiedergegeben.



- **4:3 PS. (Pan Scan-Konvertierung)**

Diese Option sollte aktiviert sein, wenn Sie einen normalen Fernseher an das Gerät anschließen. Bei der Wiedergabe einer DVD VIDEO-Disc für Breitwandformat wird das Bild automatisch auf der linken und rechten Seite abgeschnitten. Bei manchen Discs ist keine Wiedergabe in diesem Format möglich. In solchen Fällen erfolgt die Wiedergabe wie im Modus 4:3 LB. .

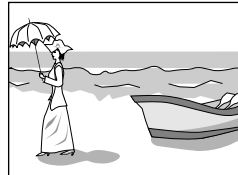

- **16:9 AUTO (Breitwandformat)**

Diese Option sollte aktiviert sein, wenn Sie einen Fernseher mit Breitwandformat an das Gerät anschließen.

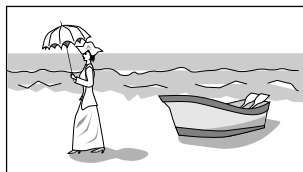

- **16:9 NORMAL (Breitwandformat)**

Bei Anschluss an einen Fernseher mit Breitwandformat, der das Bild unabhängig vom jeweiligen Eingangssignal stets im Seitenverhältnis 16:9 wiedergibt. (In diesem Modus passt das Gerät das aufgezeichnete Signal automatisch an und gibt es auch beim Abspielen einer 4:3-Signalquelle im korrekten Seitenverhältnis aus.)

HINWEISE

- Wenn eine Disc keine Unterstützung für "4:3 Pan Scan" bietet, wird auch dann der Letter Box-Bildschirm angezeigt, wenn Sie unter MONITOR-TYP die Einstellung "4:3 PS. " wählen.
- Wenn eine DVD VIDEO-Signalquelle im Modus "16:9 NORMAL" wiedergegeben wird, führt die Anpassung der Bildbreite zu einer geringfügigen Änderung des Bildcharakters.

STANDBILD-MODUS

Wenn Sie unter folgenden Optionen die richtige Auswahl treffen, erzielen Sie eine bessere Qualität bei Standbildern.

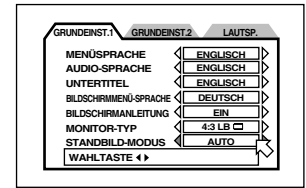

- **AUTO**
Das Gerät erkennt den Bildtyp (Film- oder Videosignalquelle) der eingelegten Disc.
- **HALBBILD**
Geeignet zum Abspielen von Discs mit Videosignalquelle.
- **VOLLBILD**
Geeignet zum Abspielen von Discs mit Filmsignalquelle.

Audio- und andere Grundeinstellungen

Im Menü "GRUNDEINST. 2" können Audioeinstellungen und Systemeinstellungen angepasst werden.

DIGITAL AUDIO-AUSGANG

Diese Option muss korrekt eingestellt sein, um das Gerät über den Digitalausgang an ein anderes Gerät mit digitalem Eingang anzuschließen.

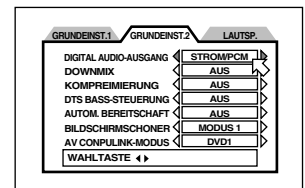

- **NUR PCM**
Diese Option sollte gewählt sein, wenn Sie die Buchse DIGITAL OUT des Geräts an den linearen PCM-Digitaleingang eines Audiogeräts anschließen.
- **STROM/PCM**
Wenn das Gerät an den Digitaleingang eines Verstärkers mit integriertem DTS-, Dolby Digital- oder MPEG-Multichannel-Decoder angeschlossen wird, sollte diese Option gewählt sein.
- **DOLBY DIGITAL/PCM**
Wählen Sie diese Option, um das Gerät an den Digitaleingang eines Dolby Digital-Decoders oder eines Verstärkers mit eingebautem Dolby Digital-Decoder anzuschließen.

Die nachstehende Tabelle zeigt die Art der Ausgangssignale beim Abspielen verschiedener Discs:

Abgespielte Disc	Ausgabe		
	STROM/PCM	DOLBY DIGITAL/PCM	NUR PCM
DVD mit linearer PCM, 48/44,1 kHz, 16 Bit	Lineare PCM, 48/44,1 kHz, 16 Bit Stereo	←	←
DVD mit linearer PCM, 48/44,1 kHz, 20/24 Bit	Lineare PCM, 48/44,1 kHz, 16 Bit Stereo*	←	←
DVD mit linearer PCM, 96/88,2 kHz	Keine Ausgabe	←	←
DVD mit linearer PCM, 192/176,4 kHz, 16/22/24 Bit	Keine Ausgabe	←	←
DVD mit DTS	DTS-Bitstrom	Lineare PCM, 48 kHz, 16 Bit Stereo*	←
DVD mit Dolby Digital	Dolby-Digital-Bitstrom	←	Lineare PCM, 48 kHz, 16 Bit Stereo*
DVD mit MPEG Multichannel	MPEG-Bitstrom	Lineare PCM, 48 kHz, 16 Bit Stereo	←
Video-CD	Lineare PCM, 44,1 kHz, 16 Bit Stereo	←	←
Audio-CD	Lineare PCM, 44,1 kHz, 16 Bit Stereo	←	←
Audio-CD mit DTS	DTS-Bitstrom	Lineare PCM, 44,1 kHz, 16 Bit Stereo	←
CD-R mit MP3	Keine Ausgabe	←	←

* Bei DVD VIDEO ohne vollständigen Kopierschutz kann ein 20- oder 24-Bit-Digitalsignal ausgegeben werden.

HINWEIS

- Wenn Sie eine DVD VIDEO-Disc oder eine Audio-CD mit DTS wiedergeben, verwenden Sie einen DTS-Decoder zum Korrigieren der Signale für Ihre Lautsprecher.

DOWNMIX

Durch korrekte Einstellung von DOWNMIX erhalten Sie die optimale Stereomischung bei Multichannel-Surround-Wiedergabe von DVD VIDEO-Discs über Ihre Audioanlage.

Bitte beachten Sie, dass diese Einstellung bei Wiedergabe von DVD VIDEO-Discs mit Multichannel-Surround-Klang lediglich das über die ANALOG AUDIO-Ausgänge ausgegebene Signal beeinflusst.

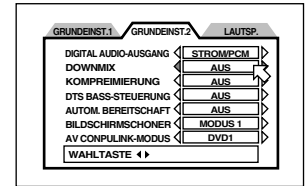

- **Lt/Rt**
Diese Option sollte für Multichannel-Surround-Klang durch Anschluss des ANALOG AUDIO-Ausgangs an einen Surround-Decoder gewählt werden.
- **Lo/Ro**
Für Zweikanal-Stereo-Wiedergabe durch Anschluss des AUDIO-Ausgangs an einen Stereo-Verstärker/Receiver oder Fernseher und zum Überspielen des Tons einer mit Surround-Klang bespielten DVD VIDEO-Disc auf MD, Kassette usw. sollte diese Option gewählt werden.
- **AUS**
Wählen Sie diese Option für Multichannel-Surround-Klang durch Anschluss der 5.1-Kanal-Audioausgänge an einen Verstärker mit 5.1-Kanal-Eingängen.

HINWEISE

- Die DOWNMIX-Funktion arbeitet nicht, wenn die 3D PHONIC-Funktion aktiviert ist.
- Bei manchen DVD AUDIO-Discs ist der 2-Kanal-Downmix unterbunden. In solchen Fällen kann auch dann kein Downmix-Signal ausgegeben werden, wenn DOWNMIX auf "Lt/Rt" oder "Lo/Ro" eingestellt ist.

KOMPRIMIERUNG (nur für DVD VIDEO-Discs mit Dolby Digital)

Bei Wiedergabe von DVD VIDEO-Discs mit Dolby Digital können Sie den Hörkomfort bei niedriger und mittlerer Lautstärke verbessern, indem Sie für die Option KOMPRIMIERUNG die Einstellung EIN wählen.

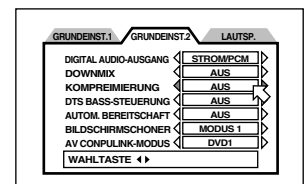

- **EIN**
Der Ton wird mit komprimiertem Dynamikbereich wiedergegeben.
- **AUS**
Der Ton wird wie aufgezeichnet wiedergegeben.

HINWEISE

- Die Funktion "KOMPRIMIERUNG" arbeitet nur bei Wiedergabe von Discs, die mit DOLBY DIGITAL bespielt sind. Bei anderen Discs wird der Ton durch diese Einstellung nicht beeinflusst.
- Die Funktion "KOMPRIMIERUNG" arbeitet nicht, wenn die Funktion 3D PHONIC aktiviert ist.

DTS BASS-STEUERUNG

Diese Option regelt die Ausgangssignale bei Wiedergabe von DTS-codierten DVD VIDEO-Discs.

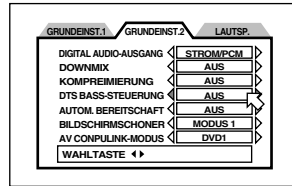

- **AUS**

Dies ist die Normaleinstellung für DTS-codierte Discs. An alle Lautsprecher werden Signale im gesamten Frequenzbereich ausgegeben, wenn eine DTS-codierte Disc abgespielt wird.

In diesem Modus werden alle "Klein"-Einstellungen im Menü der Lautsprechereinstellungen ignoriert. (Alle Einstellungen auf "Klein" werden als "Groß" behandelt.)

- **EIN**

Alle Lautsprechereinstellungen (vordere, mittlere und hintere Lautsprecher) sind auch bei Wiedergabe von DTS-codierten Discs wirksam. Der für den Subwoofer ausgegebene Bassbereich wird unabhängig von der Einstellung für Bassumleitung im Menü der Lautsprechereinstellungen betont.

Näheres zum Menü der Lautsprechereinstellungen siehe Seite 62.

AUTOM. BEREITSCHAFT

Wenn das Gerät länger als 30 oder 60 Minuten auf Stopp geschaltet ist, tritt es automatisch in den Bereitschaftsmodus ein.

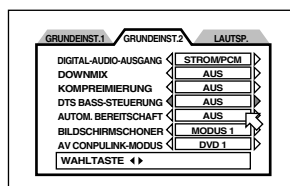

- **60**

Die Zeit ist auf 60 Minuten eingestellt.

- **30**

Die Zeit ist auf 30 Minuten eingestellt.

- **AUS**

Die automatische Bereitschaftsfunktion ist ausgeschaltet.

BILDSCHIRMSCHONER

Beim Bildschirm eines Fernsehmonitors kann es zu Einbrennen kommen, wenn ein statisches (unbewegtes) Bild lange Zeit angezeigt wird. Um dies zu verhindern, aktiviert das Gerät automatisch die Bildschirmschonerfunktion, wenn ein statisches Bild, wie z. B. eine Bildschirmanzeige oder ein Menü, länger als fünf Minuten angezeigt wird.

- **MODUS 1**

Das angezeigte Bild wird dunkel.

- **MODUS 2**

Das "Bildschirmschonerbild" mit sich verändernder Helligkeit erscheint.

- **AUS**

Die Bildschirmschoner-Funktion ist ausgeschaltet.

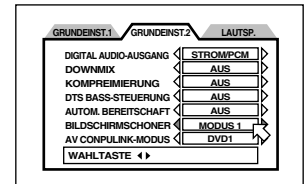

HINWEISE

- **Projektoren und Projektionsfernseher sind sehr empfindlich und anfällig für Einbrennen, wenn "EIN" Standbild lange Zeit angezeigt wird. Beachten Sie dieses Risiko, wenn Sie die Bildschirmschoner-Funktion ausschalten.**
- **Wenn die Bildschirmschoner-Funktion auf "MODUS 1" eingestellt ist, kann es zu Bildverzerrungen kommen. Stellen Sie in diesem Fall einen anderen Modus ein.**
- **Wird ein statisches Bild für längere Zeit während der Wiedergabe angezeigt, wird die Bildschirmschoner-Funktion immer in "MODUS 1" aktiviert, unabhängig davon, ob Sie "MODUS 1" oder "MODUS 2" gewählt haben.**

AV COMPULINK-MODUS

Diese Option ist für zukünftige Anwendungen bestimmt. Ändern Sie die Grundeinstellung ("DVD 1") nicht.

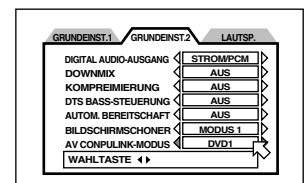

Lautsprechereinstellungen

Lautsprecherkanaleinstellungen

Wählen Sie den Ihrem Lautsprechersystem entsprechenden Konfigurationstyp. In der Regel können Sie einfach "5.1-KANAL" oder "2-KANAL" wählen. Wenn Sie die einzelnen

Einstellungen genau anpassen möchten, haben Sie jedoch auch die Möglichkeit, "EXPERTE" zu wählen.

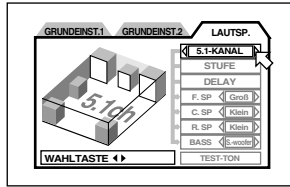

- **2-KANAL**

Für den Anschluss des Geräts an einen 2-Kanal-Verstärker oder -Fernseher.

- **5.1-KANAL**

Wenn Sie das Gerät an einen 5.1-Kanal-Verstärker anschließen und vordere und hintere Lautsprecherpaare sowie einen mittleren Lautsprecher und einen Subwoofer ansteuern.

- **EXPERTE**

Wenn Sie die verschiedenen Einstellungen genau an Ihre Lautsprecher anpassen möchten. Hierzu sind die nachstehenden fünf Einstellungen möglich.

HINWEISE

- Stellen Sie "DOWNMIX" auf "AUS", wenn Sie "5.1-KANAL" oder "EXPERTE" wählen (siehe Seite 60).
- Das Signal für Dolby Digital LFE (Basseffekt) wird unabhängig von der Lautsprechereinstellung über den rückseitigen SUBWOOFER-Ausgang des Geräts ausgegeben.
- Wenn Sie das Gerät über den Digitalausgang an einen externen Dolby Digital- oder DTS-Decoder anschließen (und die Option "DIGITAL AUDIO-AUSGANG" auf "STROM/PCM" stellen), ist die obige Lautsprechereinstellung unwirksam. Nehmen Sie in diesem Falle die geeignete Lautsprechereinstellung am externen Decoder vor.

Lautsprechergröße (nur bei Wahl von EXPERTE)

Zur Anpassung an die Baugröße der Lautsprecher.

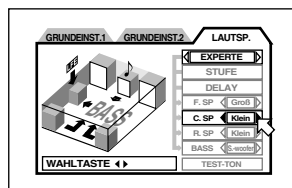

1 Wählen Sie mit den Steuertasten ▲/▼ die einzustellenden Lautsprecher.

- **F.SP** : Vordere Lautsprecher
- **C.SP** : Mittlerer Lautsprecher
- **R.SP** : Hintere Lautsprecher

2 Wählen Sie mit den Steuertasten ◀/▶ die Baugröße.

- **Groß**: Große Lautsprecher, die den vollen Bassbereich wiedergeben können.
- **Klein**: Kleine Lautsprecher, die nicht den vollen Bassbereich wiedergeben können.
- **Keine**: Kein(e) Lautsprecher angeschlossen.

Wenn Sie für die vorderen Lautsprecher "Klein" wählen, können Sie für andere Lautsprecher nicht "Groß" einstellen.

Bassumleitung (nur bei Wahl von EXPERTE)

Wenn Sie kleine Lautsprecher ansteuern, die nicht den ganzen Bassbereich abdecken, kann zum Ausgleich der Bassbereich des Subwoofers oder der vorderen Lautsprecher betont werden.

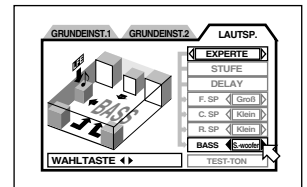

1 Wählen Sie [BASS] mit den Steuertasten ▲/▼.

2 Wählen Sie [S.-woofer] oder [L/R] mit den Steuertasten ◀/▶.

- **S-woofer**: Der an den Subwoofer ausgegebene Bassbereich wird betont.
- **L/R**: Der an die vorderen Lautsprecher ausgegebene Bassbereich wird betont.

Die Einstellung für Bassumleitung ist nur wirksam, wenn mindestens eine der Lautsprechergrößen auf "Klein" eingestellt ist. Falls keine Lautsprechergröße auf "Klein" gestellt ist, wird diese Einstellung nicht aktiviert. ("Keine" erscheint im Einstellfeld.)

Bitte beachten Sie, dass die "L/R"-Einstellung nur wirksam ist, wenn eine DVD VIDEO-Disc mit Dolby Digital wiedergegeben wird. Wenn die Größe der vorderen Lautsprecher auf "Klein" gestellt ist, steht die Einstellung für Bassumleitung auf "S.-woofer".

Lautsprecherpegel (nur bei Wahl von EXPERTE)

Sie können die Ausgangspegel getrennt auf die Lautsprecher einstellen.

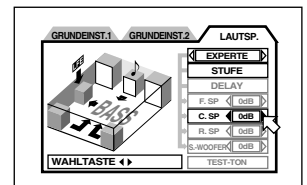

1 Wählen Sie [STUFE] mit den Steuertasten ▲/▼ und drücken Sie ENTER. Die Farbe von "STUFE" wechselt.

2 Wählen Sie mit den Steuertasten ▲/▼ die einzustellenden Lautsprecher.

- **F.SP** : Vordere Lautsprecher. Der Pegel ist auf 0 dB eingestellt.
- **C.SP** : Mittlerer Lautsprecher
- **R.SP** : Hintere Lautsprecher
- **S.-WOOFER**: Subwoofer

Der Einstellbereich beträgt -6 dB bis +6 dB; die Einstellung erfolgt in 1-dB-Schritten.

3 Stellen Sie mit den Steuertasten ◀/▶ den gewünschten Pegel ein.



- Lautsprecherpegel und Verzögerung können nicht für Lautsprecher eingestellt werden, deren Größe auf "Keine" eingestellt ist. (Im Einstellfeld erscheint "—")
- Bei Wiedergabe von Discs mit Dolby Digital wird auch dann ein LFE-Signal über den SUBWOOFER-Ausgang ausgegeben, wenn "—" für S.-WOOFER angezeigt wird, so dass ein angeschlossener Subwoofer betrieben werden kann. Stellen Sie den Pegel in diesem Fall mit dem Pegelregler am Subwoofer ein.

Verzögerung (nur bei Wahl von EXPERTE)

Sie können eine Verzögerungszeit für die einzelnen Lautsprecher einstellen.

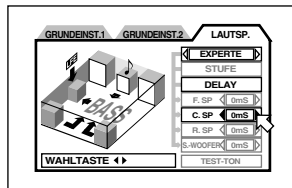

1 Wählen Sie [DELAY] mit den Steuertasten ▲/▼ und drücken Sie ENTER. Die Farbe von "DELAY" wechselt.

2 Wählen Sie mit den Steuertasten ▲/▼ die einzustellenden Lautsprecher.

- **F.SP** : Vordere Lautsprecher. Die Verzögerung ist auf 0 dB eingestellt.
- **C.SP**: Mittlerer Lautsprecher (in 1-mS-Schritten einstellbar von 0 bis -5 ms)
- **R.SP**: Hintere Lautsprecher (verfügbare Einstellungen: 0 mS, -5 ms, -10 ms und -15 ms)

3 Stellen Sie mit den Steuertasten ◀/▶ die gewünschte Verzögerungszeit ein.



- Für S.-WOOFER kann keine Verzögerungszeit eingestellt werden.

HINWEIS

- **Verlassen des Einstellmodus für Lautsprecherpegel oder Verzögerung**
Bewegen Sie ↵ im Bildschirmmenü auf [STUFE] bzw. [DELAY] und drücken Sie ENTER, bis [STUFE] bzw. [DELAY] wieder in der ursprünglichen Farbe angezeigt wird.

Testton (nur bei Einstellung von STUFE oder DELAY)

Sie können die PegelEinstellung durch Wiedergabe eines Testtons überprüfen.

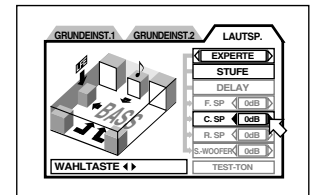

1 Wählen Sie [TEST-TON] mit den Steuertasten ▲/▼ und drücken Sie ENTER. Die Farbe von "TEST-TON" wechselt.

2 Wählen Sie mit den Steuertasten ▲/▼ die gewünschten Lautsprecher.

- **F.SP** : Vordere Lautsprecher
- **C.SP** : Mittlerer Lautsprecher
- **R.SP** : Hintere Lautsprecher

Falls Sie nach Wahl des Testtons den Pfeil nicht bewegen, wird der Testton der Reihe nach über alle Lautsprecher wiedergegeben.

Wenn Sie ↵ im Testtonmodus aus der Position "R.SP" nach unten bewegen, wird der Testton über die hinteren Lautsprecher wiedergegeben, solange nicht ↵ auf "F.SP" oder "C.SP" bewegt wird. Entsprechend gilt Folgendes, wenn Sie ↵ im Testtonmodus aus der Position "F.SP" nach oben bewegen: Der Testton wird über die vorderen Lautsprecher wiedergegeben, solange nicht ↵ auf "C.SP" oder "R.SP" bewegt wird.

3 Passen Sie die PegelEinstellung gegebenenfalls mit den Steuertasten ◀/▶ an.



- Im Testtonmodus wird über die Lautsprecher "rosa Rauschen" wiedergegeben, das alle Frequenzen des hörbaren Bereichs einschließt. Dies ist keine Fehlfunktion.
- Der Testton wird nicht über den SUBWOOFER-Ausgang ausgegeben.

HINWEIS

- **Verlassen des Testtonmodus**
Bewegen Sie ↵ im Bildschirmmenü auf [TEST-TON] und drücken Sie ENTER, bis [TEST-TON] wieder in der ursprünglichen Farbe angezeigt wird.

Begrenzung der Wiedergabe durch Kinder

Diese Funktion begrenzt die Wiedergabe von DVD VIDEO-Discs, die für Kinder nicht geeignete Szenen enthalten, entsprechend der vom Besitzer eingestellten Begrenzungsstufe. Bei der Wiedergabe von Filmen, die Kindersicherung unterstützen, werden dadurch z. B. gewalttätige und andere Szenen, die Kinder nicht sehen sollen, ausgelassen oder durch andere Szenen ersetzt.

Voreinstellen der Kindersicherung [KINDERSICHERUNG]

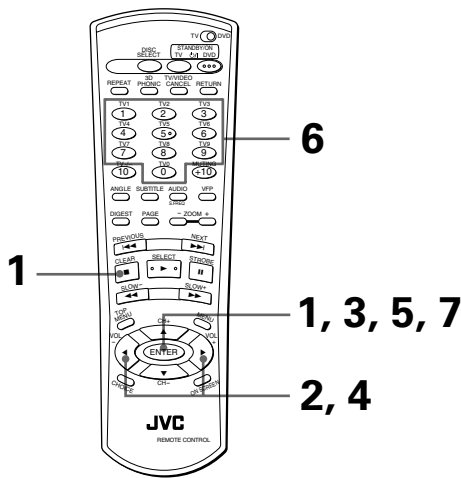

● Wenn die DVD VIDEO-Disc angehalten oder die Lade leer ist

1 Drücken Sie auf der Fernbedienung ENTER bei gedrückter gehaltenen Taste ■.

Das Einstellmenü für Kindersicherung erscheint. zeigt auf [LÄNDERCODE].

2 Wählen Sie mit den Steuertasten den Ländercode, während auf [LÄNDERCODE] zeigt.

Es sollte der Ländercode des Landes gewählt werden, nach dessen Standard die DVD VIDEO-Disc bewertet wurde.

Siehe "Anhang B: Ländercode-Liste für Kindersicherung".

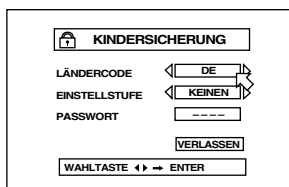

3 Drücken Sie ENTER.

bewegt sich zu [EINSTELLSTUFE].

4 Wählen Sie mit den Steuertasten die Einstellstufe, während auf [EINSTELLSTUFE] zeigt.

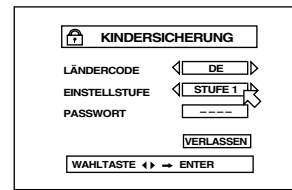

Mit jedem Drücken der Steuertasten schaltet die Stufe schrittweise weiter:

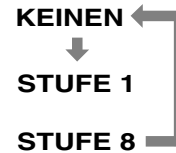

- "STUFE 1" ist die strikteste Stufe. "KEINEN" bedeutet, dass keine Begrenzung erfolgt. Die eingestellte Begrenzung ist bei Discs wirksam, die höher eingestuft sind als die gewählte Stufe.

5 Drücken Sie ENTER.

bewegt sich zu [PASSWORT].

6 Geben Sie mit den Zahlentasten (0 bis 9) das vierstellige Passwort ein.

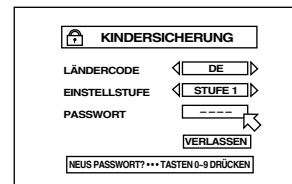

7 Drücken Sie ENTER.

Die Begrenzungsstufe der Kindersicherung und das Passwort sind damit eingestellt.

bewegt sich zu [VERLASSEN].

Drücken Sie ENTER, um zur Anfangsanzeige zurückzukehren.



- Im Falle von Eingabefehlern unter dem obigen Schritt 6 geben Sie das korrekte Passwort neu ein, bevor sie ENTER drücken.

Ändern der Einstellungen [KINDERSICHERUNG]



Die Einstellungen der Kindersicherung können später geändert werden.

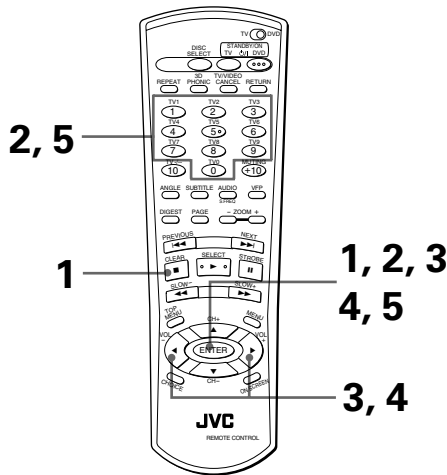

- Wenn die DVD VIDEO-Disc angehalten oder die Lade leer ist

1 Drücken Sie auf der Fernbedienung ENTER bei gedrückt gehaltener Taste ■.

Das Einstellmenü der Kindersicherung erscheint auf dem Bildschirm.

↩ zeigt auf [PASSWORT].

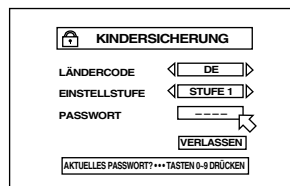

2 Geben Sie mit den Zahlentasten (0 bis 9) das eingestellte vierstellige Passwort ein und drücken Sie ENTER.

↩ bewegt sich zu [LÄNDERCODE], wenn das richtige Passwort eingegeben wurde.

Wenn Sie ein Passwort falsch eingeben, erscheint "FALSCH! WIEDERHOLEN..." auf dem Bildschirm und Sie können nicht zum nächsten Schritt übergehen.

3 Zum Ändern des Ländercodes wählen Sie mit den Steuertasten ◀/▶ den gewünschten Ländercode und drücken Sie ENTER.

↩ bewegt sich zu [EINSTELLSTUFE].

Zum Ändern des Ländercodes muss die Begrenzungsstufe der Kindersicherung gewählt werden.

4 Zum Ändern der Einstellstufe wählen Sie mit den Steuertasten ◀/▶ die gewünschte Stufe, während ↩ auf [EINSTELLSTUFE] steht und drücken Sie ENTER.

↩ bewegt sich zu [PASSWORT].

5 Geben Sie mit den Zahlentasten (0 bis 9) das Passwort ein und drücken Sie ENTER.

↩ bewegt sich zu [VERLASSEN].

Das im obigen Schritt eingegebene Passwort wird zum neuen Passwort. Wenn das Passwort nicht geändert werden soll, geben Sie noch einmal dasselbe Passwort ein wie unter Schritt 2.

Auch wenn nur der Ländercode und/oder die Einstellstufe geändert werden soll, muss nach den Änderungen erneut das Passwort eingegeben werden. Geschieht dies nicht, wird der neue Ländercode und/oder die neue Einstellstufe nicht wirksam.

Drücken Sie ENTER, um zur Anfangsanzeige zurückzukehren.

HINWEISE

- Wenn Sie im obigen Schritt 2 mehr als dreimal ein falsches Passwort eingeben, bewegt sich ↩ automatisch zu [VERLASSEN] und das Gerät spricht auf die Steuertasten ▲/▼ nicht mehr an.
- Wenn Sie in Schritt 2 das Passwort vergessen haben: Geben Sie "8888" ein.

Zeitweiliges Freigeben der Kindersicherung [KINDERSICHERUNG]



Wenn die Kindersicherung sehr strikt eingestellt ist, ist bei manchen Discs eventuell keine Wiedergabe möglich. Wenn Sie versuchen, eine solche Disc wiederzugeben, erscheint die nachstehende Einblendung auf dem Bildschirm und das Gerät fragt, ob die Sicherung zeitweilig freigegeben werden soll.

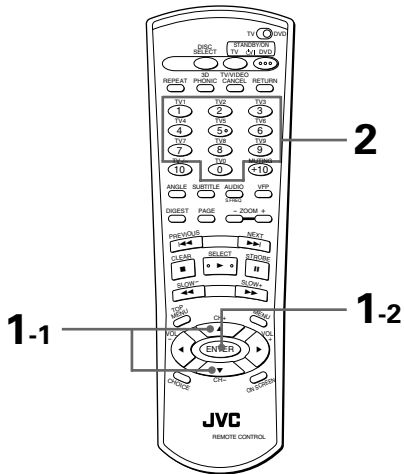

1 Bewegen Sie mit den Steuertasten ▲/▼ den Pfeil ↗ zu [JA] und drücken Sie ENTER.

↗ bewegt sich zum Feld [PASSWORT].

Wenn Sie [NEIN] wählen, drücken Sie anschließend ▲ OPEN/CLOSE zum Entnehmen der Disc.



2 Geben Sie mit den Zahlentasten (0 bis 9) das vierstellige Passwort ein.

Die Kindersicherung wird freigegeben und das Gerät startet die Wiedergabe.

Wenn Sie ein falsches Passwort eingeben, erscheint "FALSCH! WIEDERHOLEN..." auf dem Bildschirm.

Geben Sie das korrekte Passwort ein.

HINWEIS

- Wenn Sie im obigen Schritt 2 mehr als dreimal ein falsches Passwort eingeben, bewegt sich ↗ automatisch zu [NEIN] und das Gerät spricht auf die Steuertasten ▲/▼ nicht mehr an.

Handhabung und Pflege der Discs

Handhabung

Berühren Sie nicht die Oberfläche der Disc. Da sie aus Kunststoff besteht, kann die Disc leicht beschädigt werden. Wenn eine Disc verschmutzt, verstaubt, verkratzt oder verzogen ist, werden Bild und Ton nicht korrekt gelesen, und die Disc kann eine Betriebsstörung des Abspielgeräts verursachen.

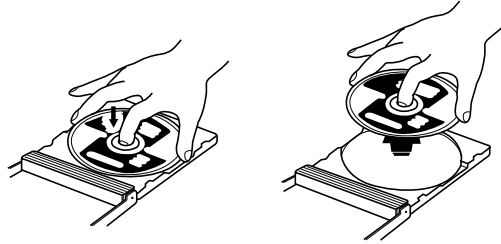

Beschriftete Seite

Beschädigen Sie die beschriftete Seite nicht und bekleben Sie sie nicht mit Papier oder Klebstoff.

Aufbewahrung

Bewahren Sie die Discs in ihren Schutzboxen auf. Wenn Discs ohne Schutzboxen gestapelt werden, können sie beschädigt werden. Bewahren Sie die Discs nicht an Orten auf, an denen sie direkter Sonnenbestrahlung ausgesetzt sind, oder an Orten mit hoher Feuchtigkeit oder Temperatur. Lassen Sie Discs nicht in Ihrem Auto!

Pflege

Wischen Sie Fingerabdrücke und Verschmutzungen auf einer Disc mit einem weichen, trockenen Lappen von der Mitte nach außen ab.

Hartnäckige Verschmutzungen entfernen Sie mit einem mit Wasser angefeuchteten Lappen. Verwenden Sie niemals Schallplatten-Reinigungsmittel, Benzin, Alkohol oder Antistatikmittel.

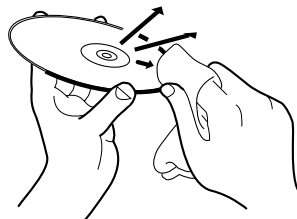

ACHTUNG

Wenn bei der Wiedergabe Störgeräusche oder Bildverzerrungen auftreten, liegt dies möglicherweise an der Disc. (Unter Umständen entspricht sie nicht dem industrieüblichen Qualitätsstandard.)

Diese Symptome werden durch die Disc verursacht und gehen nicht auf eine Fehlfunktion des Abspielgeräts zurück.

Störungssuche

Nicht jede scheinbare Fehlfunktion muss schwerwiegend sein. Bitte gehen Sie die folgende Liste durch, bevor Sie den Kundendienst verständigen.

Symptom	Mögliche Ursache	Behebung
Gerät wird nicht mit Strom versorgt.	Netzstecker nicht korrekt angeschlossen.	Sicher anschließen.
Gerät spricht nicht auf die Fernbedienung an.	Zu große Entfernung zum Gerät.	Näher an das Gerät herangehen.
	Fernbedienung nicht auf das Gerät ausgerichtet.	Fernbedienung mit dem Senderfenster auf den Sensor auf der Gerätevorderseite richten.
	Batterien erschöpft.	Neue Batterien einlegen.
	Batterien falsch eingelegt.	Die Batterien entnehmen und korrekt ausgerichtet einlegen.
Taste TV/VIDEO - CANCEL, Steuertasten oder Zahlentasten unwirksam.	TV - DVD-Schalter falsch eingestellt.	Stellen Sie den TV - DVD-Schalter zur Bedienung des DVD-Spielers auf "DVD" und zur Bedienung des Fernsehers auf "TV".
Kein Bild auf dem Bildschirm.	Videokabel falsch angeschlossen.	Kabel korrekt anschließen.
	Falscher Eingang am Fernseher gewählt.	Korrekt wählen.
	Disc nicht abspielbar.	Abspielbare Disc verwenden. (Siehe Seite 15.)
Keine normale Wiedergabe bei Verwendung der VIDEO oder S-VIDEO-Buchse.	Der Schalter Y/C - COMP. ist nicht richtig eingestellt.	Stellen Sie den Schalter Y/C - COMP. richtig ein. (Siehe Seite 10.)
Bild verwaschen oder unscharf.	Gerät ist direkt an einen Videorecorder angeschlossen, und die Kopierschutzfunktion wurde aktiviert.	Verkabelung für das Bildsignal direkt zum Fernseher führen.
Keine Tonwiedergabe.	Kabel verkehrt angeschlossen.	Anschlüsse überprüfen.
	Falscher Eingang am Verstärker gewählt.	Korrekt wählen.
Kein Ton beim Abspielen von DVD-Discs mit Linear-PCM-Ton mit hoher Samplingfrequenz (88,2 kHz oder höher) über die DIGITAL OUT-Buchsen.	Audiosignal nicht von DIGITAL OUT verwendet.	Bei Wiedergabe solcher Discs AUDIO OUT verwenden.
Kein Ton. "NO AUDIO" wird angezeigt.	Bei der Disc handelt es sich um eine illegale Kopie.	Wenden Sie sich an den Anbieter der Disc.
Klang verzerrt oder verwaschen.	Disc verschmutzt.	Oberfläche abwischen.
Bild passt nicht auf den Bildschirm.	MONITOR-TYP nicht korrekt eingestellt.	Monitortyp korrekt einstellen. (Siehe Seite 59.)
	Fernseher nicht korrekt eingestellt.	Fernseher korrekt einstellen.
Betrieb nicht möglich.	Mikroprozessor durch Blitz oder statische Elektrizität beschädigt.	Gerät ausschalten, Netzstecker ziehen und dann wieder anschließen.
	Kondenswasserbildung durch plötzlichen Temperaturwechsel oder hohe Feuchtigkeit.	Gerät ausschalten und nach einigen Stunden wieder einschalten.
Das Karussell bewegt sich nicht.	Fehlfunktion des Systems. Ein Fremdkörper blockiert das Karussell.	Drücken Sie die Taste STOP, oder schalten Sie das Gerät aus.
Das Anzeigefenster leuchtet nicht, während die STANDBY/ON \odot/\odot -Anzeige auf der Vorderseite grün leuchtet.	Die Helligkeit des Anzeigefensters ist auf "aus" gesetzt.	Ändern Sie die Helligkeit des Anzeigefensters. (Siehe Seite 52.)

Technische Daten

Allgemein

Lesbare Discs: DVD AUDIO, DVD VIDEO, Audio-CD, Video-CD
 Farbfernsehnorm: PAL

Sonstiges

Stromversorgung: AC 230 V \sim , 50 Hz
 Leistungsaufnahme: 18 W (eingeschaltet), 2,7 W (Bereitschaft)
 Gewicht: 5,6 kg
 Abmessungen (B x H x T): 435 mm x 102 mm x 448 mm

Videoausgang

VIDEO OUT (Cinch): 1,0 Vp-p (75 Ω)
 S-VIDEO OUT (S-Buchse): Y-Signal: 1,0 Vp-p (75 Ω)
 C-Signal: 300 mVp-p (75 Ω)
 RGB-Ausgang: 0,7 Vp-p (75 Ω)
 Horizontale Auflösung: mindestens 500 Zeilen

Audioausgang

ANALOG OUT (Cinch): 2,0 V eff. (10 k Ω)
 DIGITAL OUT: (COAXIAL): 0,5 Vp-p (Abschluss an 75 Ω)
 (OPTICAL): -21 dBm to -15 dBm (Spitze)

Audiokenndaten

Frequenzgang: CD (Abtastfrequenz 44,1 kHz): 2 Hz bis 20 kHz
 DVD (Abtastfrequenz 48 kHz): 2 Hz bis 22 kHz
 (2 Hz bis 20 kHz für DTS- und Dolby Digital-Bitstream-Signale)
 DVD (Abtastfrequenz 96 kHz/88,2 kHz): 2 Hz bis 44 kHz
 DVD (Abtastfrequenz 192 kHz/176,4 kHz): 2 Hz bis 88 kHz
 Dynamikbereich: 16 Bit: Über 100 dB
 20 Bit/24 Bit: Über 108 dB
 Gleichlaufschwankungen: unter Messgrenze (unter $\pm 0,002\%$)
 Gesamtklirrfaktor: 16 Bit: Unter 0,0018%
 20 Bit/24 Bit: Unter 0,0012%

* Änderungen der technischen Daten und äußeren Gestaltung bleiben jederzeit vorbehalten.

Anhang A: Tabelle der Sprachen und ihrer Abkürzungen

Wenn Sie die Untertitelsprache oder die Audiosprache wählen, werden die folgenden Sprachen als Abkürzungen angezeigt. Wählen Sie die gewünschte Sprache mit Hilfe der entsprechenden Abkürzung aus.

AA	Afar
AB	Abchasisch
AF	Afrikaans
AM	Amharisch
AR	Arabisch
AS	Assamesisch
AY	Aymará
AZ	Aserbeidschanisch
BA	Baschkirisch
BE	Weißrussisch
BG	Bulgarisch
BH	Bihari
BI	Bislama
BN	Bengali, Bangla
BO	Tibetanisch
BR	Bretonisch
CA	Katalanisch
CO	Korsisch
CS	Tschechisch
CY	Walisisch
DA	Dänisch
DZ	Bhutani
EL	Griechisch
EO	Esperanto
ET	Estnisch
EU	Baskisch
FA	Persisch
FI	Finnisch
FJ	Fidschi
FO	Färöisch
FY	Friesisch
GA	Irish
GD	Schottisch-Gälisch
GL	Galizisch
GN	Guaraní
GU	Gudscherati
HA	Hausa
HI	Hindi
HR	Kroatisch
HU	Ungarisch
HY	Armenisch
IA	Interlingua
IE	Interlingue

IK	Inupiak
IN	Indonesisch
IS	Isländisch
IW	Hebräisch
JI	Jiddisch
JW	Javanisch
KA	Georgisch
KK	Kasachisch
KL	Grönländisch
KM	Kambodschanisch
KN	Kannada
KO	Koreanisch (KOR)
KS	Kaschmiri
KU	Kurdisch
KY	Kirgisch
LA	Lateinisch
LN	Lingala
LO	Laotisch
LT	Litauisch
LV	Lettisch
MG	Madagassisch
MI	Maori
MK	Mazedonisch
ML	Malajalam
MN	Mongolisch
MO	Moldawisch
MR	Marathi
MS	Malaiisch (MAY)
MT	Maltesisch
MY	Burmesisch
NA	Nauruisch
NE	Nepalesisch
NL	Niederländisch
NO	Norwegisch
OC	Provenzalisch
OM	(Afan) Oromo
ODER	Orija
PA	Pandschabi
PL	Polnisch
PS	Paschtu
PT	Portugiesisch
QU	Ketschua
RM	Rätoromanisch

RN	Kirundi
RO	Rumänisch
RU	Russisch
RW	Kinyarwanda
SA	Sanskrit
SD	Sindhi
SG	Sangho
SH	Serbokroatisch
SI	Singhalesisch
SK	Slowakisch
SL	Slowenisch
SM	Samoanisch
SN	Schonisch
SO	Somali
SQ	Albanisch
SR	Serbisch
SS	Si-Swati
ST	Sesuto
SU	Sudanesisch
SV	Schwedisch
SW	Suaheli
TA	Tamilisch
TE	Telugu
TG	Tadschikisch
TH	Thai
TI	Tigrinja
TK	Turkmenisch
TL	Tagalog
TN	Setswana
TO	Tonga
TR	Türkisch
TS	Tsongaisch
TT	Tatarisch
TW	Twi
UK	Ukrainisch
UR	Urdu
UZ	Usbekisch
VI	Vietnamesisch
VO	Volapük
WO	Wolof
XH	Xhosa
YO	Yoruba
ZU	Zulu

Anhang B:Ländercode-Liste für Kindersicherung

Diese Liste wird für den Kindersicherungsbetrieb verwendet. Nähere Einzelheiten finden Sie auf Seite 64.

AD	Andorra
AE	Vereinigte Arabische
AF	Afghanistan
AG	Antigua und Barbuda
AI	Anguilla
AL	Albanien
AM	Armenien
AN	Niederländische
AO	Angola
AQ	Antarktis
AR	Argentinien
AS	Amerikanisch-Samoa
AT	Österreich
AU	Australien
AW	Aruba
AZ	Aserbaidzhanisch
BA	Bosnien und Herzegowina
BB	Barbados
BD	Bangladesch
BE	Belgien
BF	Burkina Faso
BG	Bulgarien
BH	Bahrain
BI	Burundi
BJ	Benin
BM	Bermudainseln
BN	Brunei Dar Es Salam
BO	Bolivien
BR	Brasilien
BS	Bahamas
BT	Bhutan
BV	Bouvetinsel
BW	Botswana
BY	Belarus
BZ	Belize
CA	Kanada
CC	Kokosinseln (Keeling-I.)
CF	Zentralafrikanische Republik
CG	Kongo
CH	Schweiz
CI	Elfenbeinküste
CK	Cook-Inseln
CL	Chile
CM	Kamerun
CN	China
CO	Kolumbien
CR	Costa Rica
CU	Kuba
CV	Kap Verde
CX	Weihnachtsinsel
CY	Zypern
CZ	Tschechische Republik
DE	Deutschland
DJ	Dschibuti
DK	Dänemark
DM	Dominica
DO	Dominikanische
DZ	Algerien
EC	Ecuador
EE	Estland
EG	Ägypten
EH	Westsahara
ER	Eritrea

ES	Spanien
ET	Äthiopien
FI	Finnland
FJ	Fidschi
FK	Falkland-Inseln
FM	Mikronesien (Föderation von)
FO	Färöer-Inseln
FR	Frankreich
FX	Frankreich, hauptstädtisch
GA	Gabun
GB	Vereinigtes Königreich
GD	Grenada
GE	Georgien
GF	Französisch-Guyana
GH	Ghana
GI	Gibraltar
GL	Grönland
GM	Gambia
GN	Guinea
GP	Guadeloupe
GQ	Äquatorialguinea
GR	Griechenland
GS	Süd-Georgia und Sandwich-Inseln
GT	Guatemala
GU	Guam
GW	Guinea-Bissau
GY	Guyana
HK	Hong Kong
HM	Heard-Insel und McDonald-Inseln
HN	Honduras
HR	Kroatien
HT	Haiti
HU	Ungarn
ID	Indonesien
IE	Irland
IL	Israel
IN	Indien
IO	Britisches Territorium im Indischen Ozean
IQ	Irak
IR	Iran (Islamische Republik)
IS	Island
IT	Italien
JM	Jamaika
JO	Jordanien
JP	Japan
KE	Kenia
KG	Kirgisien
KH	Kambodscha
KI	Kiribati
KM	Komoren
KN	St. Kitts und Nevis
KP	Korea, Demokratische Volksrepublik
KR	Korea, Republik
KW	Kuwait
KY	Kaiman-Inseln
KZ	Kasachstan
LA	Laos, Demokratische Volksrepublik

LB	Libanon
LC	St. Lucia
LI	Liechtenstein
LK	Sri Lanka
LR	Liberia
LS	Lesotho
LT	Litauen
LU	Luxemburg
LV	Lettland
LY	Libyen
MA	Marokko
MC	Monaco
MD	Moldau, Republik
MG	Madagaskar
MH	Marshall-Inseln
ML	Mali
MM	Myanmar
MN	Mongolei
MO	Macao
MP	Nördliche Inseln
MQ	Martinique
MR	Mauretania
MS	Montserrat
MT	Malta
MU	Mauritius
MV	Malediven
MW	Malawi
MX	Mexiko
MY	Malaysien
MZ	Mosambik
NA	Namibia
NC	Neukaledonien
NE	Niger
NF	Norfolk-Inseln
NG	Nigeria
NI	Nicaragua
NL	Niederlande
NO	Norwegen
NP	Nepal
NR	Nauruisch
NU	Niue
NZ	Neuseeland
OM	Oman
PA	Panama
PE	Peru
PF	Französisch-Polynesien
PG	Papua-Neuguinea
PH	Philippinen
PK	Pakistan
PL	Polen
PM	St. Pierre und Miquelon
PN	Pitcairn
PR	Puerto Rico
PT	Portugal
PW	Palau
PY	Paraguay
QA	Katar
RE	Reunion
RO	Rumänien
RU	Russische Föderation
RW	Ruanda
SA	Saudi-Arabien

SB	Salomonen
SC	Seychellen
SD	Sudan
SE	Schweden
SG	Singapur
SH	St. Helena
SI	Slowenien
SJ	Svalbard und Jan Mayen
SK	Slowakei
SL	Sierra Leone
SM	San Marino
SN	Senegal
SO	Somalia
SR	Surinam
ST	Sao Tome und Principe
SV	El Salvador
SY	Syrien
SZ	Swasiland
TC	Turks- und Caicos-Inseln
TD	Tschad
TF	Französische Südterritorien
TG	Togo
TH	Thailand
TJ	Tadschikistan
TK	Tokelau
TM	Turkmenistan
TN	Tunesien
TO	Tonga
TP	Ost-Timor
TR	Türkei
TT	Trinidad und Tobago
TV	Tuvalu
TW	Taiwan
TZ	Tansania, Vereinigte Republik
UA	Ukraine
UG	Uganda
UM	Kleinere entlegene Inseln
US	Vereinigte Staaten
UY	Uruguay
UZ	Usbekistan
VA	Vatikanstaat (Heiliger Stuhl)
VC	St. Vincent und die Grenadinen
VE	Venezuela
VG	Britische Jungferninseln
VI	Jungferninseln der Vereinigten Staaten
VN	Vietnam
VU	Vanuatu
WF	Wallis und Futuna Inseln
WS	Samoa
YE	Jemen
YT	Mayotte
YU	Jugoslawien
ZA	Südafrika
ZM	Sambia
ZR	Zaire
ZW	Simbabwe

Weitere Informationen

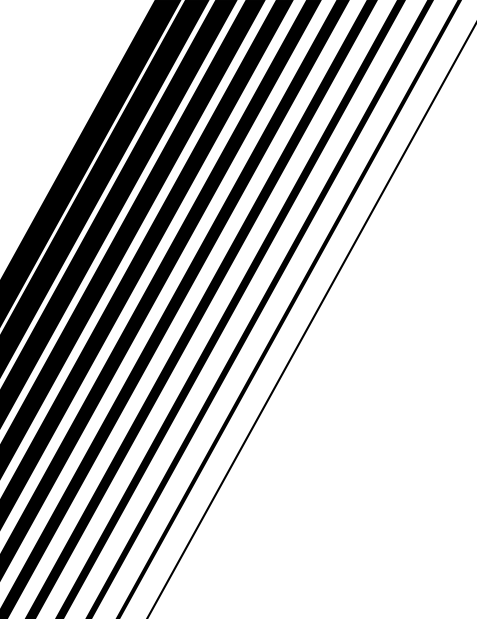

JVC
VICTOR COMPANY OF JAPAN, LIMITED